



7

EQUIPOS PARA GASÓLEO



POLUX
BATTERY DIESEL PUMP



Rotor de acero sinterizado y paletas de resina acetálica.



684 451

684 530

BOMBAS ELÉCTRICAS CORRIENTE CONTINUA - SERIE POLUX 12/24 V

Electrobombas portátiles para transvase de gasóleo Serie Polux, dotadas de motor de corriente continua 12 V o 24 V. Cuatro potencias de motorización ofrecen un amplio rango de caudales de entrega (40 o 60 l/min), según la necesidad exigida.

CARACTERÍSTICAS TÉCNICAS:

Bombas autocebantes de paletas autoajustables.

Cuerpo bomba realizado en fundición con tratamiento anticorrosión, rotor de acero sinterizado y paletas de resina acetálica.

Provistas de: válvula by-pass de recirculación y filtro interno registrable de fácil limpieza.

Conexión entrada-salida fluido, mediante brida o por uniones roscadas 1" BSP (H).

Máxima columna de aspiración 2,5 m.

Base soporte para instalación de forma horizontal o en vertical, montaje mural y asa porta cable para transporte.

Motor de corriente continua de imanes permanentes, protección IP-55. Funcionamiento intermitente, ciclos máximos de 30 minutos.

Caja de conexión con interruptor ON/OFF y cable de alimentación de 2 m con pinzas de conexión.

Aplicaciones:

Transvase de gasóleo para auto-consumo, alimentando la bomba desde la batería del vehículo.

CÓDIGO	MODELO	ALIMENTACIÓN	INTENSIDAD	POTENCIA	PRESIÓN	CAUDAL	UDS	P.V.P. UNIDAD
684 530	POLUX-12/40	12 V DC	22 A	170 W	8 m.c.a./0,8 bar	40 l/min	1	235,00 €
684 451	POLUX-12/60	12 V DC	38 A	220 W	8 m.c.a./0,8 bar	60 l/min	1	384,00 €
684 531	POLUX-24/40	24 V DC	13 A	200 W	8 m.c.a./0,8 bar	43 l/min	1	235,00 €
684 450	POLUX-24/60	24 V DC	25 A	240 W	8 m.c.a./0,8 bar	65 l/min	1	384,00 €

Dimensiones 684 530 y 684 531 (mm)

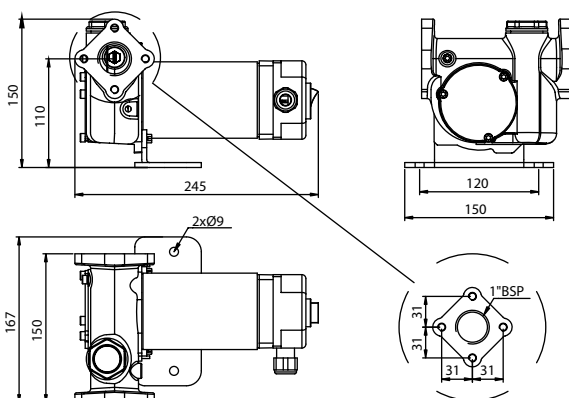

Dimensiones 684 450 y 684 451 (mm)

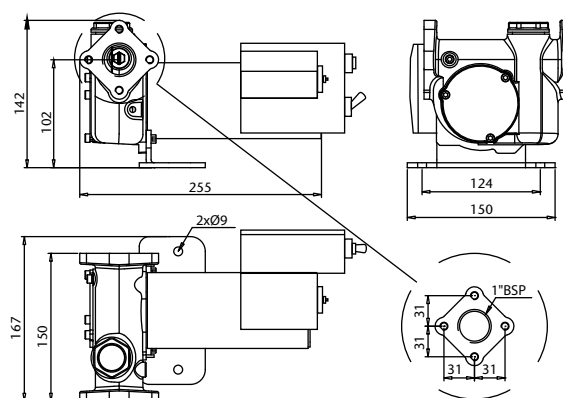

KITS DE BOMBA ELÉCTRICA PARA TRANSVASE DE GASÓLEO - SERIE POLUX



POLUX
BATTERY DIESEL PUMP



684 512



684 514

KITS DE SUMINISTRO CON BOMBAS - SERIE POLUX 12 V

Kits de suministro portátiles con bombas de corriente continua Serie Polux 12 V, accesorios de conexión y de servicio según configuración. Versiones con bomba de 40 o 60 l/min, boquerel standard o automático, contador digital de cantidad suministrada y mangueras de servicio.

CÓDIGO	MODELO	BOMBA	MANGUERA DE SALIDA	BOQUEREL	CONTADOR	CONJUNTO ASPIRACIÓN	UDS	P.V.P. UNIDAD
684 512	BTG-12/40	POLUX-12/40	4 m (689 024)	Standard (361 000)	-	-	1	330,00 €
684 951	BTG-12/40H	POLUX-12/40	4 m (689 024)	Standard (361 000)	-	2 m (689 030)	1	374,00 €
684 514	BTGC-12/40H	POLUX-12/40	4 m (689 024)	Standard	366 976	2 m (689 030)	1	634,00 €
684 518	BGT-12/40-BA	POLUX-12/40	4 m (689 021)	Automático (688 300)	-	2 m (689 030)	1	405,00 €
684 461	BTG-12/60	POLUX-12/60	4 m (689 021)	Automático (688 300)	-	-	1	510,00 €
684 465	BTGC-12/60H	POLUX-12/60	4 m (689 021)	Automático	366 976	2 m (689 030)	1	814,00 €

05



684 460



684 464

KITS DE SUMINISTRO CON BOMBAS - SERIE POLUX 24 V

Kits de suministro portátiles con bombas de corriente continua Serie Polux 24 V, accesorios de conexión y de servicio según configuración. Versiones con bomba de 40 o 60 l/min, boquerel standard o automático con o sin contador digital de cantidad suministrada y mangueras de servicio.

CÓDIGO	MODELO	BOMBA	MANGUERA DE SALIDA	BOQUEREL	CONTADOR	CONJUNTO ASPIRACIÓN	UDS	P.V.P. UNIDAD
684 524	BTG-24/40	POLUX-24/40	4 m (689 024)	Standard (361 000)	-	-	1	330,00 €
684 526	BTG-24/40H	POLUX-24/40	4 m (689 024)	Standard (361 000)	-	2 m (689 030)	1	374,00 €
684 527	BTGC-24/40H	POLUX-24/40	4 m (689 024)	Standard (361 000)	366 976	2 m (689 030)	1	634,00 €
684 460	BTG-24/60	POLUX-24/60	4 m (689 021)	Automático (688 300)	-	-	1	510,00 €
684 464	BTGC-24/60H	POLUX-24/60	4 m (689 021)	Automático (688 300)	366 976	2 m (689 030)	1	814,00 €

05

POLARIS

ELECTRIC DIESEL PUMP



Rotor de acero sinterizado y paletas de resina acetálica.



685 720



685 722

BOMBAS ELÉCTRICAS CORRIENTE ALTERNA 230 V - SERIE POLARIS

Electrobombas para transvase de gasóleo Serie Polaris, dotadas de motor de corriente alterna 230 V. Potencias de motorización, 350, 500 o 750 W, ofrecen un rango de caudales de entrega (50, 70 o 95 l/min), según la necesidad exigida.

CARACTERÍSTICAS TÉCNICAS:

Bombas autocebantes de paletas autoajustables.

Cuerpo bomba realizado en fundición con tratamiento anticorrosión, rotor de acero sinterizado y paletas de resina acetálica.

Provistas de: válvula by-pass de recirculación y filtro interno registrable de fácil limpieza.

Conexión entrada-salida fluido, mediante brida o por uniones roscadas 1" BSP (H).

Máxima columna de aspiración 2,5 m.

Base soporte para instalación de forma horizontal o en vertical, montaje mural y asa porta cable para transporte.

Motor de corriente continua de imanes permanentes, protección IP-55. Funcionamiento intermitente, ciclos máximos de 30 minutos.

Caja de conexión con interruptor ON/OFF y cable de alimentación de 2 m con pinzas de conexión.

Aplicaciones:

Transvase de gasóleo para auto-consumo, bomba instalable.

CÓDIGO	MODELO	ALIMENTACIÓN	INTENSIDAD	POTENCIA	PRESIÓN	CAUDAL	UDS	P.V.P. UNIDAD
685 720	POLARIS-50	230 V AC	2,8 A	350 W	17 m.c.a./1,7 bar	50 l/min	1	216,00 €
685 721	POLARIS-70	230 V AC	3,8 A	500 W	17 m.c.a./1,7 bar	70 l/min	1	292,00 € D5
685 722*	POLARIS-95*	230 V AC	4,6 A	750 W	17 m.c.a./1,7 bar	95 l/min	1	580,00 €

* El modelo Polaris 95 no incluye filtro interno.

Dimensiones 685 720 y 685 721 (mm)

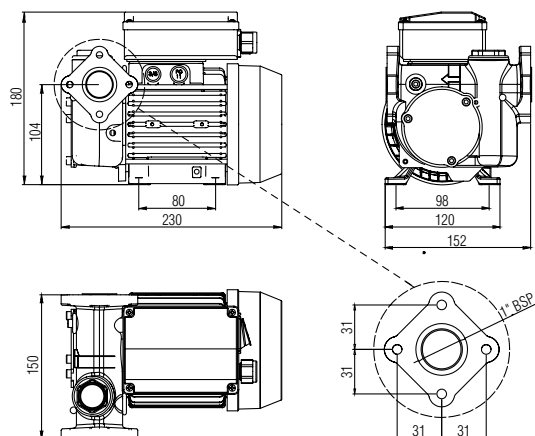

Dimensiones 685 722 (mm)

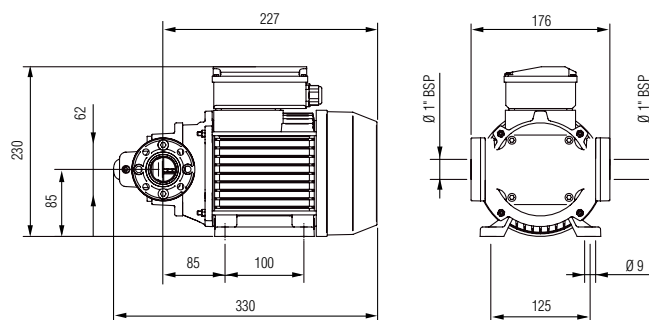

KITS DE BOMBA ELÉCTRICA PARA TRANSVASE DE GASÓLEO - SERIE POLARIS



POLARIS
ELECTRIC DIESEL PUMP



685 741



685 742

KITS DE SUMINISTRO CON BOMBAS - SERIE POLARIS 230 V

Kits de suministro portátiles con bombas de corriente alterna 230 V Serie Polaris, accesorios de conexión y de servicio según configuración. Versiones con bomba de 50 o 70 l/min, boquerel standard o automático y mangueras de servicio.

CÓDIGO	MODELO	BOMBA	MANGUERA DE SALIDA	BOQUEREL	CONJUNTO ASPIRACIÓN	UDS	P.V.P. UNIDAD
685 741	BTG-230/50	POLARIS-50	4 m (689 024)	Standard (361 000)	-	1	311,00 €
685 974	BTG-230/50V	POLARIS-50	4 m (689 024)	Standard (361 000)	2 m (689 030)	1	355,00 €
685 742	BTG-230/50A	POLARIS-50	4 m (689 021)	Automático (688 300)	-	1	342,00 €
685 743	BTG-230/50AV	POLARIS-50	4 m (689 021)	Automático (688 300)	2 m (689 030)	1	386,00 €
685 771	BTG-230/70	POLARIS-70	4 m (689 024)	Standard (361 000)	-	1	387,00 €
685 772	BTG-230/70A	POLARIS-70	4 m (689 021)	Automático (688 300)	-	1	418,00 €

D5



685 750



685 754

KITS DE SUMINISTRO CON BOMBAS - SERIE POLARIS 230 V Y CONTADOR ANALÓGICO

Kits de suministro instalables con bombas de corriente alterna 230 V Serie Polaris, contador, accesorios de conexión y de servicio según configuración. Versiones con bomba de 50 o 70 l/min, boquerel standard o automático, contador volumétrico analógico (999 l) y mangueras de servicio.

CÓDIGO	MODELO	BOMBA	MANGUERA DE SALIDA	BOQUEREL	CONTADOR	CONJUNTO ASPIRACIÓN	UDS	P.V.P. UNIDAD
685 750	DMS-230/50	POLARIS-50	4 m (689 024)	Standard (361 000)	680 300	-	1	542,00 €
685 752	DMS-230/50A	POLARIS-50	4 m (689 021)	Automático (688 300)	680 300	-	1	573,00 €
685 754	DMS-230/50AV	POLARIS-50	4 m (689 021)	Automático (688 300)	680 300	689 036	1	650,00 €
685 751	DMS-230/70	POLARIS-70	4 m (689 024)	Standard (361 000)	680 300	-	1	618,00 €
685 753	DMS-230/70A	POLARIS-70	4 m (689 021)	Automático (688 300)	680 300	-	1	649,00 €
685 755	DMS-230/70AV	POLARIS-70	4 m (689 021)	Automático (688 300)	680 300	689 036	1	726,00 €

D5

POLARIS
ELECTRIC DIESEL PUMP



ESTACIONES MURALES PARA TRANSVASE DE GASÓLEO CON BOMBA - SERIE POLARIS 230 V

Estaciones murales sobre bastidor para fijación en pared, sobre depósito o lateral de depósito. Equipadas con bomba de corriente alterna 230 V Serie Polaris. Bomba con interruptor integrado y cable alimentación 1,8 m.

Contador volumétrico de tres cifras con totalizador y codo de 90° con salida de manguera orientable.

Manguera de salida de 4 m de longitud y boquerel.

Conexión aspiración 1" BSP (H).

Versiones con bomba de 50 o 70 l/min, según modelo.

La estación DIESELBOX está totalmente indicada para exteriores e incorpora un soporte porta-boquerel con interruptor integrado y cable alimentación 1,8 m.

CÓDIGO	MODELO	BOMBA	MANGUERA DE SALIDA	BOQUEREL	CONTADOR	FILTRO	CONJUNTO ASPIRACIÓN	UDS	P.V.P. UNIDAD
Estaciones murales									
685 710	WMS-230/50	POLARIS-50	4 m (689 024)	Standard (361 000)	680 300	-	-	1	598,00 €
685 717	WMS-230/50A	POLARIS-50	4 m (689 021)	Automático (688 300)	680 300	-	-	1	629,00 €
685 708	WMS-230/50AV	POLARIS-50	4 m (689 021)	Automático (688 300)	680 300	-	689 037	1	784,00 €
685 713	WMS-230/70	POLARIS-70	4 m (689 024)	Standard (361 000)	680 300	-	-	1	674,00 €
685 716	WMS-230/70A	POLARIS-70	4 m (689 021)	Automático (688 300)	680 300	-	-	1	705,00 €
685 709	WMS-230/70AV	POLARIS-70	4 m (689 021)	Automático (688 300)	680 300	-	689 037	1	860,00 €
Estaciones murales equipadas con filtro									
685 719	WMS-230/50F	POLARIS-50	4 m (689 021)	Automático (688 300)	680 300	689 801 + 689 091	-	1	709,00 €
685 718	WMS-230/70F	POLARIS-70	4 m (689 021)	Automático (688 300)	680 300	689 801 + 689 091	-	1	785,00 €
Estaciones murales totalmente carenadas DIESELBOX									
685 712	DIESELBOX-50	POLARIS-50	4 m (689 021)	Automático (688 300)	680 300	-	-	1	830,00 €
685 715	DIESELBOX-70	POLARIS-70	4 m (689 021)	Automático (688 300)	680 300	-	-	1	920,00 €
Estaciones murales sobre depósito									
685 724	WMS-230/50I	POLARIS-50	4 m (689 021)	Automático (688 300)	680 300	-	-	1	576,00 €

TROLLEYS Y TANQUES PARA TRANSPORTE Y SUMINISTRO DE GASÓLEO



309 011



684 515

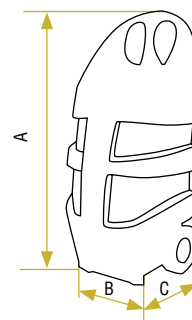

TROLLEYS PARA TRANSPORTE Y SUMINISTRO DE GASÓLEO CON BOMBA

Trolleys especialmente diseñados para transporte y suministro de gasóleo. Con una capacidad de 110 l, disponen de bomba, manguera de 3 m y boquerel para un transvase cómodo. Fabricados en polietileno de alta densidad y diseñados ergonómicamente para su sujeción mediante eslingas. Ruedas altas para todo tipo de terrenos con tapón y válvula de seguridad.

CÓDIGO	CAPACIDAD	BOMBA	MANGUERA DE SALIDA	BOQUEREL	DOMENSIONES	UDS	P.V.P. UNIDAD
309 011	110 l	Manual (308 010)	3 m	Manual (361 000)	1.100 x 460 x 440 mm	1	630,00 €
684 515	110 l	Eléctrica 12 V (684 530)	3 m	Automático (688 300)	1.100 x 460 x 440 mm	1	800,00 €

D5



684 516



684 517

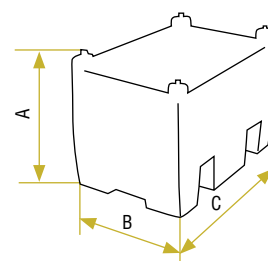

TANQUES PARA TRANSPORTE Y SUMINISTRO DE GASÓLEO CON BOMBA

Tanques para el transporte, almacenamiento y suministro de gasóleo de 220 y 440 l. Ambos están equipados con bombas eléctricas de 12 V para conexión a la batería, 4 m de manguera y boquerel automático para facilitar el transvase. Los tanques están especialmente diseñados para cargarlos en todo tipo de vehículos y permite la manipulación con carretillas elevadoras. Fabricado con una pared reforzada de polietileno, tapón de seguridad y cierre completo del equipo. Apto para transporte de combustible.

CÓDIGO	CAPACIDAD	BOMBA	MANGUERA DE SALIDA	BOQUEREL	DOMENSIONES	UDS	P.V.P. UNIDAD
684 516	220 l	Eléctrica 12 V (684 530)	4 m	Automático (688 300)	620 x 600 x 910 mm	1	960,00 €
684 517	440 l	Eléctrica 12 V (684 530)	4 m	Automático (688 300)	785 x 800 x 1.200 mm	1	1.320,00 €

D5

CONTADORES ANALÓGICOS PARA GASÓLEO

Contadores para carburantes, de utilización exclusiva en operaciones de consumo propio. Fabricados en aluminio inyectado, cámara de medición de discos oscilantes, registrador analógico parcial con resolución en décimas de litro y totalizador. Dispositivo de calibración incorporado para un fácil ajuste del volumen real dispensado. Las unidades permiten variar la posición de las conexiones de entrada/salida girando el cuerpo trasero a la posición deseada, haciendo posible la conexión del contador a todo tipo de bombas (con independencia del sentido de giro de las mismas) así como su utilización como contador para flujo por gravedad.

CÓDIGO	MODELO	DESCRIPCIÓN	UDS	P.V.P. UNIDAD
680 300	808-AL	Contador analógico para carburantes tres dígitos	1	198,00 €
680 301	809-AL	Contador analógico para carburantes cuatro dígitos	1	245,00 € D5
689 044	CP-90	Codo orientable para salida contador 1" BSP (MH)	1	33,00 €

CARACTERÍSTICAS TÉCNICAS	680 300	680 301
Indicador cantidad suministrada	999 l	9999 l
Totalizador	999999 l	9999999 l
Rango de caudal mín.-máx.	20-100 l/min	20-100 l/min
Presión de servicio máx.	10 bar	10 bar
Temperatura fluido máx.	30 °C	30 °C
Precisión	+/- 1%	+/- 1%
Conexión de fluido	1" BSP (H)	1" BSP (H)



680 300



680 301

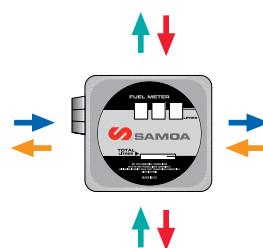

BOQUERILES PARA COMBUSTIBLE

Boquereles para suministro de combustible a vehículos. Versiones realizadas en aluminio o termoplástico, con operación de corte automático o mediante gatillo (estándar). Todas las versiones incluyen rotula giratoria en la conexión de entrada.

CÓDIGO	MODELO	TIPO	CAUDAL	CONEXION	UDS	P.V.P. UNIDAD
Boquereles para combustible						
688 300	BA-XXI	Automático (en aluminio)	60 l/min	1" BSP (H)	1	76,00 €
688 001	BA-IGS	Automático (en aluminio)	80 l/min	1" BSP (H)	1	162,00 €
688 100	BA-VII	Automático (en aluminio)	120 l/min	1" BSP (H)	1	172,00 € D5
361 000	BN-5	Manual (en aluminio)	100 l/min	1" BSP (H)	1	45,00 €
689 910	BN-P	Manual (en termoplástico)	80 l/min	1" BSP (H)	1	23,00 €
Rotulas de conexión para boquereles						
364 030	RSF-1010	Rotula giratoria aluminio 1"		1" BSP (MH)	1	22,00 €
688 902	RSF-1034	Rotula giratoria aluminio 3/4"		3/4" BSP (M) - 1" BSP (H)	1	19,00 €



688 300



688 100



361 000



689 910

CONJUNTO DE ASPIRACIÓN PARA DEPÓSITOS

Conjunto de aspiración en depósitos para aspiración directa o desplazada según modelo. Conexión a bomba 1" BSP (M), adaptador a depósito 2" BSP (M), así como filtro con válvula de fondo 689 042.

CÓDIGO	MODELO	DESCRIPCIÓN	LARGO ÚTIL	CONEXION	UDS	P.V.P. UNIDAD
Tubos telescópicos para aspiración desde depósitos						
689 035	TA-1000	Tubo para depósitos, altura hasta 1 m	995 mm	1" BSP (M)	1	72,00 €
689 036	TA-1800	Tubo para depósitos, altura hasta 1,75 m	1.795 mm	1" BSP (M)	1	77,00 €
Conjunto aspiración desplazada con válvula de corte						
689 037	TAD-1800	Conjunto aspiración desplazada para depósitos, altura hasta 1,75 m	1.795 mm	1" BSP (H)	1	155,00 € D5



689 035

689 037

MANGUERAS PARA SUMINISTRO DE GASÓLEO

CÓDIGO	MODELO	DESCRIPCIÓN	LARGO	CONEXION	UDS	P.V.P. UNIDAD
Mangueras realizadas en caucho, con terminales metálicos engatillados						
689 021	FHC-3/4000	Manguera Ø 19 mm pinzada	4 m	1" BSP (M)	1	50,00 €
689 022	FHC-10/4000	Manguera Ø 25 mm pinzada	4 m	1" BSP (M)	1	76,00 €
689 023	FHC-3/6000	Manguera Ø 19 mm pinzada	6 m	1" BSP (M)	1	78,00 €
689 024	FHS-3/4000	Manguera Ø 19 mm s/pinzar	4 m	1" BSP (M)	1	43,00 €
Mangueras realizadas en caucho, servidas a granel (mínimo 1 m)						
931 521	FC-19/1000	Manguera Ø 19 mm / 1 m		En rollo continuo	1	10,00 €
931 526	FC-25/1000	Manguera Ø 25 mm / 1 m		En rollo continuo	1	18,00 €



MANGUERAS EN PVC PARA ASPIRACIÓN

CÓDIGO	MODELO	DESCRIPCIÓN	LARGO	CONEXION	UDS	P.V.P. UNIDAD
Conjuntos de manguera para aspiración con terminales y válvula de pie incorporada						
689 030	MA-2	Manguera Ø 25 mm, con válvula 689 042	2 m	1" BSP (M)	1	44,00 €
689 031	MA-4	Manguera Ø 25 mm, con válvula 689 042	4 m	1" BSP (M)	1	66,00 €
Mangueras realizadas en PVC, servidas a granel (mínimo 1 m)						
932 025	MA-25/1000	Manguera PVC Ø 25 mm / 1 m		En rollo continuo	1	14,00 €



ACCESORIOS DE CONEXIÓN PARA MANGUERAS

CÓDIGO	MODELO	DESCRIPCIÓN	CONEXION	UDS	P.V.P. UNIDAD
Válvulas de fondo para aspiración con filtro incorporado, realizadas en polipropileno o latón					
689 042	FV-1	Válvula de fondo con filtro en termoplástico	1" BSP (H)	1	7,50 €
689 015	FV-1/L	Válvula de fondo con filtro en latón	1" BSP (H)	1	18,00 €
Filtro de aspiración tipo York para manguera, realizadas en polipropileno o latón					
689 041	FL-1	Filtro de aspiración para manguera en termoplástico	Ø 25 mm	1	5,50 €
689 016	FL-1/L	Filtro de aspiración para manguera en latón	1" BSP (H)	1	17,00 €
Filtro de línea registrable en "Y", realizadas en polipropileno o latón					
689 040	FY-HA-1	Filtro en "Y" registrable en termoplástico	1" BSP (H)	1	20,00 €
689 019	FY-HA-1/L	Filtro en "Y" registrable en latón	1" BSP (H)	1	24,00 €
Kit terminal roscado con espiga a manguera y abrazadera, realizadas en polipropileno					
689 047	KTF-19	Kit doble terminal para manguera Ø 19 mm termoplástico	1" BSP (M)	1	5,10 €
689 048	KTF-25	Kit doble terminal para manguera Ø 25 mm termoplástico	1" BSP (M)	1	7,20 €
689 017	KTF-19/L	Kit terminal para manguera Ø 19 mm, latón	1" BSP (M)	1	17,00 €
689 018	KTF-25/L	Kit terminal para manguera Ø 25 mm, latón	1" BSP (M)	1	18,00 €
Adaptador para bomba, bidón y conjunto de succión					
689 053	AD25D/50	Adaptador especial 2x1" BSP (M)/2" BSP (M)	1"+2" BSP (M) - 1" BSP (M)	1	39,00 €



BASTIDORES METÁLICOS PARA FIJACIÓN DE BOMBAS

CÓDIGO	MODELO	DESCRIPCIÓN	UDS	P.V.P. UNIDAD
689 052	PD-3	Placa bastidor para instalación mural	1	56,00 €
756 200	AST-1	Kit asa soporte para transporte	1	92,00 €
360 137	P-B/IBC	Placa bastidor universal para IBC o bidón químico 200 l	1	130,00 €



FILTROS PARA GASÓLEO

Filtros para gasóleo que permiten la eliminación de impurezas de hasta 10 micras, con elementos filtrantes de celulosa, microglass o hidrosorbentes, que también eliminan el agua contenida en el combustible, evitando el suministro de gasóleo contaminado. Adaptador porta filtro con conexión roscada. Para la instalación de adaptador mas filtro o cuerpo filtro con elemento filtrante a la salida la bomba, según modelo. Presión máxima 3,4 bar.



689 802



689 851



689 800



689 880

CÓDIGO	MODELO	DESCRIPCIÓN	CONEXION	UDS	P.V.P. UNIDAD
689 801	CK-B	Adaptador 1" BSP-brida	1" BSP (H)	1	23,00 €
689 802	CK-80	Adaptador 1"	1" BSP (H)	1	27,00 € D5
689 800	CK-120	Adaptador 1"	1" BSP (H)	1	64,00 €

CÓDIGO	MODELO	DESCRIPCIÓN	TIPO FILTRACIÓN	MICRAJE	CAUDAL	ADAPTADOR	UDS	P.V.P. UNIDAD
Filtros de caudal 45 l/m								
689 830	300 HS-II-10 / 70059	Filtro sin cabezal	Hidrosorbente	10 µm	45 l/min	689 801	1	31,00 €
689 831	300 HS-II-30 / 70064	Filtro sin cabezal	Hidrosorbente	30 µm	45 l/min	689 801	1	30,00 €
689 832	300-10 CEL / 70010	Filtro sin cabezal	Celulosa	10 µm	45 l/min	689 801	1	19,00 €
689 833	300-30 CEL / 70012	Filtro sin cabezal	Celulosa	30 µm	45 l/min	689 801	1	16,00 €
Filtros de caudal 65 l/m								
689 091	260 HS-II-30 / 70067	Filtro sin cabezal	Hidrosorbente	30 µm	65 l/min	689 801	1	42,00 €
689 821	260 HS-II-10 / 70062	Filtro sin cabezal	Hidrosorbente	10 µm	65 l/min	689 801	1	45,00 €
689 822	260-30 CEL / 70095	Filtro sin cabezal	Celulosa	30 µm	65 l/min	689 801	1	23,00 €
689 810	200-10 CEL / 70002	Filtro sin cabezal	Celulosa	10 µm	65 l/min	689 801	1	21,00 €
689 820	BIO 260 BMG10 / 70234	Filtro sin cabezal	Microglass	10 µm	65 l/min	689 801	1	52,00 €
Filtros de caudal 80 l/m								
689 840	400 HS-II-30 / 70065	Filtro sin cabezal	Hidrosorbente	30 µm	80 l/min	689 802	1	34,00 €
689 841	400-10 CEL / 70015	Filtro sin cabezal	Celulosa	10 µm	80 l/min	689 802	1	22,00 €
689 842	400-30 CEL / 70016	Filtro sin cabezal	Celulosa	30 µm	80 l/min	689 802	1	22,00 €
689 850	450 HS-II-30 / 70076	Filtro sin cabezal	Hidrosorbente	30 µm	80 l/min	689 802	1	55,00 €
689 851	450-10 CEL / 70034	Filtro sin cabezal	Celulosa	10 µm	80 l/min	689 802	1	30,00 €
689 852	450-30 CEL / 70027	Filtro sin cabezal	Celulosa	30 µm	80 l/min	689 802	1	31,00 €
689 853	475-XL-30 / 70092	Filtro sin cabezal	Celulosa	10 µm	80 l/min	689 802	1	44,00 €
Filtros de caudal 120 l/m								
689 099	800 HS-II-30 / 70068	Filtro sin cabezal	Hidrosorbente	30 µm	120 l/min	689 800	1	118,00 €
689 880	800 HS-II-10 / 70063	Filtro sin cabezal	Hidrosorbente	10 µm	120 l/min	689 800	1	106,00 €
689 881	BIO 800 BMG10 / 70028	Filtro sin cabezal	Microglass	10 µm	120 l/min	689 800	1	95,00 €

FILTRO HIDROSORBENTE PARA DEPÓSITOS DE GASÓLEO

Filtro hidrosorbente para depósitos de gasóleo, que eliminan el agua contenida en el combustible gracias al material hidrófilo del elemento filtrante en menos de 24 horas, evitando el suministro de gasóleo contaminado.

CÓDIGO	MODELO	DESCRIPCIÓN	TIPO FILTRACIÓN	UDS	P.V.P. UNIDAD
689 092	TANKDRYER	Filtro para tanques	Hidrosorbente	1	18,00 € D5



689 062

FILTRO INDUSTRIAL

Unidad especial de gran volumen para filtración industrial. Con cuerpo de acero al carbono y revestimiento epoxi, con orificio de desagüe y cierre de alta seguridad con 3 puntos de cierre. Con elementos filtrantes, los cuales permiten la eliminación de contaminantes como suciedad, polvo o herrumbre, de hasta 30/10 micras, de celulosa o hidrosorbentes, los cuales eliminan también el agua contenida en el combustible. Para instalación de carcasa + elemento filtrante a la salida la bomba. Presión máxima 8 bar. Con certificado de cumplimiento RD769/199 sobre aparatos a presión.

CÓDIGO	MODELO	DESCRIPCIÓN	TIPO FILTRACIÓN	MICRAJE	CAUDAL	CONEXIÓN	UDS	P.V.P. UNIDAD
689 885	VK-1	Cuerpo filtro	-	-	450 l/min	2" BSP (H)	1	S/D
689 860	6x18 CEL-30	Elemento filtrante	Celulosa	30 µm	-	-	1	92,00 € D5
689 861	6x18 HS-II-10	Elemento filtrante	Hidrosorbente	10 µm	-	-	1	250,00 €
689 862	6x18 HS-II-30	Elemento filtrante	Hidrosorbente	30 µm	-	-	1	250,00 €



689 885



689 860