

PT



EQUIPAMENTOS DE OFICINA, TRANSPORTE
ELEVAÇÃO E INDÚSTRIA



VI.2.23 SP

CATÁLOGO GERAL 2021

Tecnologia de elevação e oficina UNICRAFT



Caros clientes,

O nosso objetivo é tornar o seu trabalho mais fácil.

Com a UNICRAFT, obtém tecnologia de elevação e oficina que preenche as suas requisitos em facilidade de uso e equipamento, assim como qualidade e tecnologia. Adicionalmente, todo o programa UNICRAFT impressiona com a excepcional relação desempenho/preço

Graças à nossa extensa rede de revendedores especializados, poderá sempre encontrar um parceiro local que irá garantir o seu suporte pessoal, aconselhamento e serviço pós-venda.

Claramente que a nossa equipa estará também disponível para o aconselhar e assistir.

Kilian Stürmer
Managing Director

Robert Stürmer
General Sales Manager



“Com os produtos do Grupo STÜRMER, pode sempre ter a certeza que fez a decisão de compra correta.”

A comparação de preços entre produtos genuinamente equivalentes e comparáveis oferece uma certeza que ao comprar um produto do Grupo STÜRMER tem uma vantagem em termos de facilidade de uso, características, qualidade, engenharia e relação desempenho/preço e a decisão certa para você.

Aconselhamento competente antes da compra, serviço pós-venda e o fornecimento fiável de peças de substituição após compra, protegente o investimento do cliente STÜRMER por muitos anos.



CENTRO DE DESMONTRAÇÃO E FORMAÇÃO STÜRMER

No nosso novo centro de demonstração nas instalações principais de Hallstadt, perto de Bamberg, pode ver pessoalmente muitos dos nossos destaques num espaço de apróx. 2.000 m². Quatro consultores estão disponíveis para o ajudar com os seus conhecimentos especializados.

O que pode esperar

- ▶ apróx. 2.000 m² de espaço para demonstração e formação
- ▶ 150 máquinas permanentemente disponíveis para demonstração
- ▶ Exemplos das mais importantes máquinas de cada setor da nossa gama de produtos

A STÜRMER também disponibiliza formação para os seus parceiros na sede em Hallstadt.

Nas nossas salas de apresentação e formação especialmente equipadas, os parceiros aprendem os fatores chave dos produtos STÜRMER e os pontos de venda únicos em comparação com a concorrência.



Podem estar presentes até 60 pessoas, nas reuniões e treinos.



Bistrô próprio da empresa garante um espaço ideal para rever as reuniões, discussões e formações

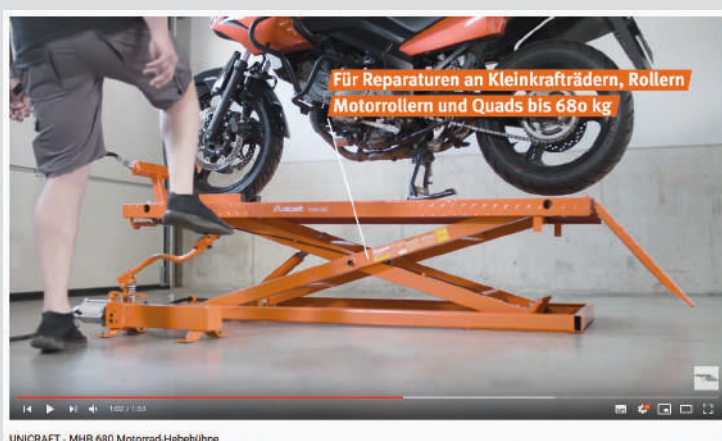

DESCUBRA OS VÍDEOS DOS NOSSOS PRODUTOS!

Todos os vídeos de produtos estão disponíveis no canal de youtube **Stürmer Maschinen GmbH**.
Subscreva ao nosso canal, para não perder novos vídeos.

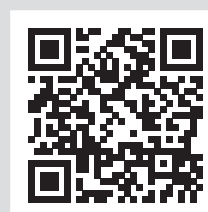

Índice

Geradores

Geradores

PG-I SR/SE	10
PG-I 40 S	12
PG-I 42 SE / PG-I 80 SE	13
Série PG-E	14
Série PG SR & SRA	15
Série PG TRA & X-SEA	16
Série PG X-TEA	17
Série PG X-TEA	18
Série PG-D	19



Carregadores de bateria

Carregadores de bateria

Cabos de arranque/Proteção electrónica	21
Carregadores manuais de baterias	24
Carregadores automático de baterias	25
Carregadores eletrônicos de bateria	27
Carregadores/Boosters portátil	29
Carregadores/Boosters móvel	29
Carregadores/Boosters multifunções	30
Startboosters	32



Aquecedores por indução

IHG 1500	34
IHG 3500	35
IHG 10000	37



Mesas elevatórias e porta-paletes

Porta-paletes e Porta-paletes com balança

PHW 2506 K/PHW 2506/PHW 2506 L	39
PHW 2000 W / PHW 2000 WP	40



Porta-paletes eléctrico

EHW 12	41
EHW 15 / EHW 20	42



Empilhador/Stacker

GHHW 1000	43
-----------	----



Porta-paletes de tesoura

PHH 1001	44
PHH 1003 E	45



Mesas elevatórias

FHT 500	46
SHT 1000/SHT 2000	47
SHT 1001 G/SHT 1001 U	47

Mesas de trabalho elevatórias

HT 300 M/HT 300 S	48
HT 300 L	49
HT 600	50
HT 300 L LAP	53
HT 600 LAP	54



Auxiliares de transporte

Chassi universal

UF 230/UF 300	56
---------------	----



Transportador de cantos

ETR 4/150	56
-----------	----



Rodízio de elevação

HR 1000	56
---------	----



Alavancas de elevação

HS 1.5/HS 5	57
-------------	----



Rolos de transporte

TR 3/TR 6	57
VTR 6/VTR 12	57



Patins de transporte

TF 3/TF 6/TF 12	58
-----------------	----



Kit rolos de transporte

TR 20	58
-------	----



Macacos

Transportador automóvel

PRW 450	60
---------	----



Macaco de stand

PV 681	60
--------	----



Rampas para veículos

Série KR	60
----------	----



Preguiças

UB 3000/UB 6000	60
UBK 3000	60



Macacos de garrafa

HSWH 30/HSWH 50	61
Série HSWH TOP	61



Macacos de rodas

Série RWH	62
Série SRWH	62
Série RWHA	63



Macacos especiais de rodas

SRWH 3001 SIL	64
SRWH 2500 LFH/SRWH 3000 LFH	64
SRWH 2000 LF DS	65
SRWH 20 S TOP	65
Série WWH PH	66



Equipamentos de elevação/balanças

Guinchos universais

USZ Série	68
-----------	----



Guinchos elétricos



ESW 901/ESW 1360	68
ESW 500 / ESW 800	69



Braço oscilante

Série WSA-2	67
-------------	----



Mini Guinchos elétricos									
Série MES-2	69								
Grampos de aperto rápido para MES	69								
Pinças de elevação									
FHK 1	70								
Garibaldes									
Série K	70								
Garibaldes com alavanca									
Série HZ	71								
Carros manuais para guinchos c/ engrenagens									
Série HFW	72								
Carros manuais para guinchos									
Série RFW	72								
Grampos de viga									
Série TK	73								
Pinças de elevação									
Série HKS	73								
Diferenciais elétricos									
EKZT 301-1/EKZT 501-1	73								
Série EKZT-1	74								
Série EKZT-2	75								
Macaco de unha manual									
SW Série	77								
Macacos de unha hidráulicos									
HMH Série	77								
MH Série	77								
Ímãs permanentes de elevação									
PLM Série	78								
Balanças digitais até 300kg									
Série HW	79								
Balanças digitais até 10t									
Série KW	79								
Equipamento de oficina									
Macacos de fossa									
Série GH Série/GH TOP	81								
Plataforma elevatória									
SHB 3	83								
Suporte de motores									
MMB 505	84								
Posicionador de motores									
MP 680	84								
Cavelete de montagem de motores									
MMB 450	84								
Prensa hidráulica de chapeiro									
HKRS 1001	84								
Gruas de oficina									
WK 1002 LP / WK 2002 / WK 2002 LP	85								
WK TOP/WKP TOP	86								
Pórtico móvel									
PK 1	88								
Cavelete frontal e traseiro para motocicletas									
MMS-V 100 / MMS-H 200	90								
Elevador de motocicletas ultra-compacto									
MH 680	90								
Elevador de motocicletas									
MHB 455/MHB 680	90								
Secadores infra vermelhos									
ILT 1 / ILT 3W	92								
Prensas de oficina									
Série WPP E	94								
Série WPP TOP	96								
Tanques de lavagem									
Série TWG	99								
TWG 1	100								
Decapagem de jato de areia									
SSK Série	102								
Sistema de extração de ciclone									
ZAA 34	106								
Decapadora móvel e manual									
MSSG 105 A	107								
DHS 1	107								
Bancos/Cadeiras/Auxiliares de montagem									
MH 1 / MH 2 / MH-S3	109								
DH 1 / SH 1 / AS 2 / AS 1 / HS 1	109								
Estrados de mecânico									
MRB 40 KS/KRL 1	110								
Torno de bancada									
	110								
Tapete de proteção									
	110								
Ventiladores móveis									
Série MV/ Série MVT	112								
Ventiladores centrífugos									
Série RV	114								

Centro logístico STÜRMER



No início de abril de 2014, iniciou-se a operação do novo centro logístico. O novo centro de logística com uma área de 20.000 m² foi construído nas instalações da empresa de quase 50.000 m² em Pettstadt, perto de Bamberg (15 km da sede): outro marco na história do Grupo STÜRMER

O objetivo era melhorar a qualidade da entrega em todos os aspectos e, assim, oferecer aos nossos valiosos parceiros de negócios benefícios tangíveis mais elevados.

Hoje, os novos processos estão estabelecidos numa extensão que a cadeira de valor funciona sem problemas.

Os nossos objetivos são os seus benefícios!

Mais de 360.000 artigos estão disponíveis no nosso centro de logística. Isto permite o rápido envio de quase todos os artigos em toda a Alemanha e Europa. Funcionários qualificados garantem a entrega correta da mercadoria. Todos os anos, mais de 100.000 envios saem das instalações da empresa por despachantes ou serviço de parcelas.



Compressores



22.000 m² de área de armazém

Centro logístico SLD STÜRMER:

- 20.000 espaços para paletes
- 2.500 espaços para pequenas peças
- 22.000 m² de armazém
- Apróx. 2.000 m² de armazenamento para acessórios
- 40 Funcionários de armazém
- Apróx. 9.450 envios por mês
- Apróx. 20 Milhões de euros em mercadorias de stock
- Apróx. 50.000 m² de área

Mais de 500.000 artigos prontos para entrega:

- aprox. 45.000 Máquinas
 - aprox. 250.000 Acessórios
 - aprox. 270.000 peças de substituição
- (Válido em 01.09.2020)

Os fatores de sucesso mais importantes

- › Disponibilidade imediata graças à elevada capacidade de armazenamento
- › Rápido carregamento graças a gestão dos compartimentos de armazenamento e otimização do percurso
- › Qualidade assegurada graças a métodos baseados em scan
- › Melhoramentos na permeabilidade do processo de saída de mercadorias



GERADORES



Visão Geral de Geradores

Escolha o seu gerador de energia

- Os serviços especificados são diretrizes e podem variar para cima ou para baixo em casos individuais

Equipamentos Ohmic

- Consiste em um ou múltiplos resistores, ou seja, componentes elétricos que produzem energia eletromagnética. **Exemplos:** Fornos, lâmpadas, ferros de engomar, climatização, máquinas de café, aquecedores de ventoinha, chaleiras, etc.

Equipamentos indutivos

- Maioritariamente electromagnéticos, ou seja, componentes elétricos que produzem energia eletromagnética. Estes equipamentos podem necessitar do múltiplo da sua corrente para iniciar. **Exemplos:** ventoinhas, berbequins, bombas, serras circulares de mesa, aquecedores elétricos, compressores, betoneira, bombas de água, compactador, etc.

Utilização do gerador

- Quando comparando os valores produzidos pelo gerador de energia e a carga, é importante assegurar que a carga não exceda a potência contínua (COP) do gerador.

- Gerador Síncrono** (excepto PG-E 30 SRA, PG-E 40 SRA, PG-E 60 SEA, PG-E 80 TEA) podem ser sobrecarregados até 3 vezes da sua capacidade normal em curto prazo. Isto significa que é possível o uso para ferramentas profissionais com motor elétrico que requerem uma corrente elevada para iniciar, como por exemplo, martelos perfuradores e rebarbadoras. Geradores de energia com regulação automática de voltagem (AVR) são ideais para equipamentos mais sensíveis como exemplo fontes de alimentação domésticas de emergência, máquinas de soldar inverter, ferramentas elétricas.

- IP54 Geradores Síncrono** (PG 800 X-TEA-54, PG 1200 X-TEA-54) podem ser sobrecarregados até 4 vezes da sua capacidade normal em curto prazo. Isto significa que é possível o uso para motores elétricos que requerem uma corrente elevada para iniciar, como por exemplo compressores e máquinas. Graças ao seu grau de proteção, estes geradores são usados em condições meteorológicas adversas e em caso de emergências.

Os nomes dos equipamentos As designações individuais:

PG	Gerador
-I	Inversor
-D	Diesel
-E	Eco
-X	monitorização do isolamento
T	400 V
S	230 V
E	Arranque elétrico
R	Arranque manual
A	AVR (controlo electrónico voltagem)
-54	Classe de proteção IP 54

Visão Geral dos Geradores

	Modelo	Art.No.	Potência Contínua COP 230 V	Nível de pressão sonora	Classe de Proteção Gerador	Classe de Proteção Ficha	
Geradores	Tipo Standard	PG 320 SR	6700031	2,2 kW	71 dB(A)	IP 23	IP 54
		PG 400 SR	6700041	2,6 kW	71 dB(A)	IP 23	IP 54
		PG 400 SRA	6701041	2,6 kW	69 dB(A)	IP 23	IP 54
		PG 500 SRA	6701051	3,9 kW	71 dB(A)	IP 23	IP 44
		PG 800 SRA	6701081	5,5 kW	72 dB(A)	IP 23	IP 44
	Para uso industrial contínuo	PG 500 TRA	6701053	2,8 kW	71 dB(A)	IP 23	IP 44
		PG 800 TRA	6701083	3,7 kW	72 dB(A)	IP 23	IP 44
		PG 500 X-SEA	6702051	4,0 kW	71 dB(A)	IP 23	IP 44
		PG 800 X-SEA	6702081	5,5 kW	72 dB(A)	IP 23	IP 44
		PG 500 X-TEA	6702053	2,8 kW	71 dB(A)	IP 23	IP 44
		PG 800 X-TEA	6702083	3,7 kW	72 dB(A)	IP 23	IP 44
		PG 1200 X-TEA	6702123	6,3 kW	70 dB(A)	IP 23	IP 44
	Classe de Proteção IP 54	PG 800 X-TEA-54	6703083	3,6 kW	72 dB(A)	IP 54	IP 54
		PG 1200 X-TEA-54	6703123	6,2 kW	70 dB(A)	IP 54	IP 54
Geradores de energia Síncrona	Motor a Diesel	PG-D 600 TEA	6704063	2,4 kW	67 dB(A)	IP 23	IP 44
		PG-D 900 TEA	6704093	4 kW	72 dB(A)	IP 23	IP 44
		PG-D 1100 TEA	6704123	4,8 kW	70 dB(A)	IP 23	IP 44

	Modelo	Art.No.	Potência Contínua COP 230 V	Nível de pressão sonora	Classe de Proteção Gerador	Classe de Proteção Ficha	
Geradores de energia Síncrona	Semi-Profissional	PG-E 30 SRA	6706030	2,5 kW	75 dB(A)	IP 23	IP 44
		PG-E 40 SRA	6706040	3,3 kW	75 dB(A)	IP 23	IP 44
		PG-E 60 SEA	6706060	5,0 kW	76 dB(A)	IP 23	IP 44
		PG-E 80 TEA	6706080	2,3 kW	76 dB(A)	IP 23	IP 44
		PG-E 90 SEA	6706090	7,5 kW	67 dB(A)	IP 23M	IP 44
Geradores de energia Inverter	Semi-Profissional	PG-I 8 SR	6706108	0,7 kW	58 dB(A)	IP 23	IP 44
		PG-I 12 SR	6706112	1,0 kW	58 dB(A)	IP 23	IP 44
		PG-I 20 SR	6706120	1,6 kW	58 dB(A)	IP 23	IP 44
		PG-I 35 SE	6706135	3,0 kW	58 dB(A)	IP 23	IP 44
		PG-I 40 S	6706400	3,5 kW	70 dB(A)	IP23M	IP 44
		PG-I 42 SE	6706420	3,5 kW	76 dB(A)	IP 23M	IP 44
		PG-I 80 SE	6706800	7,0 kW	74 dB(A)	IP 23M	IP 44

● = Adequado ○ = Com Restrições — = Não adequado

Visão Geral dos Geradores

	Modelo	Art. no.	Consumidores Ohmic 230V	Consumidores Indução Leve 230 V	Consumidores Indução Pesada 230 V	Consumidores Indução Pesada 400 V	
Geradores	Tipo Standard	PG 320 SR	6700031	2200 W	1750 W	1200 W	-
		PG 400 SR	6700041	2650 W	2100 W	1400 W	-
		PG 400 SRA	6701041	2650 W	2100 W	1450 W	-
		PG 500 SRA	6701051	3900 W	2700 W	2000 W	-
		PG 800 SRA	6701081	5500 W	3800 W	2650 W	-
	Para uso industrial contínuo	PG 500 TRA	6701053	2850 W	2000 W	1400 W	2350 W
		PG 800 TRA	6701083	3150 W	2100 W	1500 W	3000 W
		PG 500 X-SEA	6702051	4000 W	2500 W	1800 W	-
		PG 800 X-SEA	6702081	5500 W	3600 W	2600 W	-
		PG 500 X-TEA	6702053	2850 W	2000 W	1400 W	2350 W
		PG 800 X-TEA	6702083	3150 W	2100 W	1500 W	3000 W
	Classe de Proteção IP 54	PG 1200 X-TEA	6702123	6700 W	4200 W	3000 W	5800 W
		PG 800 X-TEA-54	6703083	3600 W	3200 W	2700 W	3400 W
	PG 1200 X-TEA-54	6703123	7000 W	6000 W	4400 W	6700 W	
Geradores de energia Síncrona	Motor a Diesel	PG-D 600 TEA	6704063	3000 W	2000 W	1450 W	2500 W
		PG-D 900 TEA	6704093	4650 W	3100 W	2200 W	3850 W
		PG-D 1100 TEA	6704123	6700 W	3600 W	2600 W	4300 W

	Modelo	Aparelhos Domésticos (Climatização, máquina de café, ventoinha, tv/rádio, etc)	Lazer / Jardim (Trituradores, lavadora de pressão, corta-relva, corta-sebes, etc)	Iluminação (Holofotes halogêneo/estúdio, iluminação diurna, etc.)	Ferramentas Elétricas (Serras circulares, aquecedores elétricos, compressor, bomba de água, etc.)	Equipamentos Solda (máquina soldar elétrica, aparelho solda a gás, etc.)
Geradores de energia Síncrona	Semi-Profissional	PG-E 30 SRA	○	●	○	—
		PG-E 40 SRA	○	●	●	—
		PG-E 60 SEA	●	●	●	○
		PG-E 80 TEA	●	●	●	○
		PG-E 90 SEA	●	●	●	○
Geradores de energia Inverter	Semi-Profissional	PG-I 8 SR	○	○	●	—
		PG-I 12 SR	○	○	●	—
		PG-I 20 SR	○	○	●	—
		PG-I 35 SE	○	○	●	—
		PG-I 40 S	○	○	●	—
		PG-I 42 SE	○	○	●	—
		PG-I 80 SE	○	○	●	—

● = Adequado ○ = Com Restrições — = Não adequado

Geradores

Gerador Inverter PG-I – Silencioso, para o utilizador amador exigente e semi profissional

- ▶ Tecnologia inverter para entrega constante de energia
- ▶ Geradores de energia fiável para casa e jardim, campismo, caravanas, barcos, computadores e outros equipamentos electrónicos sensíveis
- ▶ No modo Eco, o gerador regula a velocidade de acordo com o consumo de energia: reduzindo o consumo de combustível e as emissões de ruído
- ▶ Sistema de arranque a frio
- ▶ Luz indicadora de tensão, sobrecarga e nível baixo de óleo
- ▶ Protecção térmica
- ▶ Desliga automaticamente com nível baixo de óleo e luz de aviso



PG-I 8 SR

- 1) Luzes indicadoras
- 2) Ligaç o Schuko 230V com disjuntor
- 3) Modo Eco ligado / desligado
- 4) Motor ligado / desligado
- 5) Disjuntor
- 6) Ligaç o DC 12V; 4,0 A.
- 7) Ligaç o terra



PG-I 12 SR

- 1) Luzes indicadoras
- 2) Ligaç o Schuko 230V com disjuntor
- 3) Modo Eco ligado / desligado
- 4) Motor ligado / desligado
- 5) Disjuntor
- 6) Ligaç o DC 12V; 4,0 A.
- 7) Ligaç o terra



PG-I 8 SR



PG-I 12 SR

Dados t�cnicos		PG-I 8 SR	PG-I 12 SR
Art. no.		6706108	6706112
Gerador			
Tens�o	V	230	230
Pot�ncia emerg�ncia LTP 230V	kW	0,8	1,1
Pot�ncia cont�nuas COP 230V	kW	0,7	1
Tipo de tomada		1 x 230 V Schuko 1 x 12 V; 4,0 A	1 x 230 V Schuko 1 x 12 V; 4,0 A
Classe protec�o da tomada		IP54	IP54
Classe protec�o Gerador		IP23M	IP23M
Acionamento			
Combust�vel		Gasolina	Gasolina
Arranque		Manual	Manual
Duraç�o a 50% carga	h	6,1	6,6
Duraç�o a 100% carga	h	4,1	4,4
Capacidade do reservat�rio	l	2,1	3
N�vel de N�vel de press�o sonora L _p	dB(A)	67	70
N�vel de pot�ncia sonora L _w	dB(A)	93	93
Dimens�es e Peso			
Comprimento x Largura x Altura	mm	395 x 209 x 355	448 x 236 x 392
Peso aprox.	kg	9	12,1

PG-I 35 SE

▶ Com rodas e arranque elétrico



PG-I 20 SR

- 1) Luzes indicadoras
- 2) Soquete Schuko 230V com disjuntor
- 3) Modo Eco ligado / desligado
- 4) Motor ligado / desligado
- 5) Disjuntor
- 6) Ligação DC 12V; 5,0 A.
- 7) Aterramento



PG-I 35 SE

- 1) Luzes indicadoras
- 2) Soquete Schuko 230V com disjuntor
- 3) Modo Eco ligado / desligado
- 4) Motor ligado / desligado e E-Start
- 5) Disjuntor
- 6) Ligação DC 12V; 5,0 A.
- 7) Aterramento



PG-I 20 SR



PG-I 35 SE com rodas

Dados técnicos		PG-I 20 SR	PG-I 35 SE
Art. no.		6706120	6706135
Gerador			
Tensão	V	230	230
Potência emergência LTP 230V	kW	1,8	3,1
Potência contínua COP 230V	kW	1,7	2,8
Tipo de tomada		2 x 230 V Schuko 1 x 12 V; 5,0 A	2 x 230 V Schuko 1 x 12V; 5,0 A
Classe protecção da tomada		IP54	IP54
Classe protecção Gerador		IP23M	IP23M
Acionamento			
Combustível		Gasolina	Gasolina
Arranque		Manual	Manual / E-Start
Duração a 50% carga	h	5,7	6,1
Duração a 100% carga	h	3,8	4,1
Capacidade do reservatório	l	4,1	7,5
Nível de pressão sonora L _p	dB(A)	70	73
Nível de potência sonora L _w	dB(A)	93	96
Dimensões e Peso			
Comprimento x Largura x Altura	mm	525 x 282 x 457	614 x 341 x 506
Peso apróx.	kg	18,5	37,5
Composição			· Rodas

Geradores

Inversor-Gerador de energia PG-I – Silencioso, para o utilizador amador exigente e semi profissional

- ▶ Geradores de energia fiável para casa e jardim, campismo, caravanas, barcos, computadores e outros equipamentos electrónicos sensíveis
- ▶ Tecnologia inverter para saída de energia constante
- ▶ Luz indicadora de tensão, sobrecarga e nível baixo de óleo
- ▶ Ligações e comandos claramente dispostos na parte frontal do equipamento
- ▶ A regulação de velocidade dependente da energia através de embraiagem automática garante um nível baixo de ruído
- ▶ Alavanca de ar para fácil arranque a frio
- ▶ Protecção térmica
- ▶ Desliga automaticamente com nível baixo de óleo e luz de aviso



PG-I 40 S

- ▶ Gerador de energia móvel com autonomia até 13 horas
- ▶ Duas entradas AC 230V Schuko

Modelo		PG-I 40 S
Art. no.		6706400
Dados técnicos		
Tensão	V	230 +/-3%
Potência emergência LTP 230V	kW	3,7
Potência contínua COP 230V	kW	3,5
Combustível		Gasolina
Arranque		Manual / E-Start
Trabalho a 50% de carga	h	13
Trabalho a 100% de carga	h	5
Capacidade do reservatório	l	12
Nível de pressão sonora	dB(A)	70
Potência sonora LWA	dB(A)	90
Tipo de tomada		2x 230 V Schuko
Classe protecção Gerador		IP23M
Classe protecção da tomada		IP44
Dimensões (C x L x A)	mm	690 x 460 x 495
Peso apróx.	kg	57



- 1) Chave liga / desliga para o motor
- 2) Torneira de combustível
- 3) Lâmpada de controle AC
- 4) Indicador sobrecarga
- 5) Luz do óleo
- 6) Alavanca de ar
- 7) Interruptor de arranque elétrica
- 8) Ligaçao Schuko de 2 x 230 V
- 9) Porta USB de 5V USB
- 10) Disjuntor 8A DC
- 11) Saída 12 V 8A

Inversor-Gerador de energia PG-I SE – Silencioso, para o utilizador amador exigente e semi profissional

- ▶ Geradores de energia fiável para casa e jardim, campismo, caravanas, barcos, computadores e outros equipamentos electrónicos sensíveis
- ▶ Tecnologia de inversor para potência constante
- ▶ Luz indicadora de tensão, sobrecarga e nível baixo de óleo
- ▶ Protecção térmica
- ▶ O controle de velocidade contínuo dependente da saída através da embreagem automática garante baixo nível de ruído
- ▶ Baixo consumo de combustível no modo ECO
- ▶ Sistema de arranque a frio
- ▶ Arranque elétrico conveniente

- › Tecnologia inverter para saída de energia constante
- › Operação silenciosa



PG-I 42 SE

- › Tecnologia inverter para saída de energia constante
- › Operação silenciosa
- › Rodas grandes para maior manobrabilidade



PG-I 80 SE



- | | |
|-------------------------------------|--------------------------------------|
| 1) Arranque manual | 5) Tomada schuko 230 V com disjuntor |
| 2) Motor On/Off e arranque elétrico | 6) Tomada schuko 230 V com disjuntor |
| 3) On/Off Modo ECO | 7) Tomada DC 12 V com disjuntor |
| 4) Luzes indicadoras | |

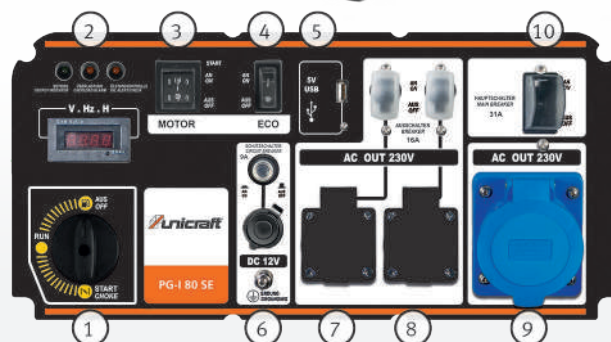

- | | |
|-------------------------------------|--------------------------------------|
| 1) Interruptor para arranque | 7) Tomada schuko 230 V com disjuntor |
| 2) Luzes indicadoras | 8) Tomada schuko 230 V com disjuntor |
| 3) Motor On/Off e arranque elétrico | 9) Tomada CEE 230 V |
| 4) On/Off Modo ECO | 10) Interruptor principal |
| 5) Porta 5 V USB | |
| 6) Tomada DC 12 V com disjuntor | |

Dados técnicos		PG-I 42 SE	PG-I 80 SE
Art. no.		6706420	6706800
Gerador			
Tensão	V		230
Desvio de tensão máx. (+/-)	%		4
Potência ativa LTP	kW	4,1	7,5
Saída aparente com COP	VA	3600	7200
Potência ativa com COP	kW	3,5	7,0
Tipo de tomada		2 x 230V Schuko, 1 x 12V DC	2 x 230V Schuko, 1 x 230V CEE, 1 x 12V DC
Classe de protecção da tomada			IP 44
Acionamento			
Combustível		Gasolina	
Arranque		Manual / E-Start	
Classe de protecção do gerador		IP 23M	
Duração a 50% carga	h	9	26
Duração a 100% carga	h	5	10,5
Capacidade do reservatório	l	15	25
Nível de pressão sonora L _p	dB(A)	76	74
Nível de potência sonora L _w	dB(A)	96	94
Dimensões e Peso			
Comprimento x Largura x Altura	mm	557 x 464 x 478	730 x 610 x 730
Peso apróx.	kg	42	105

Geradores

Série PG-E – Gerador Sincronos para o utilizador amador exigente e semi profissionais

- ▶ Todos os geradores com bobinagens de cobre
- ▶ Performance de curto prazo superior 3 vezes a potência nominal
- ▶ Regulação automática da voltagem AVR
- ▶ Protecção de sobrecarga térmica
- ▶ Desliga automaticamente com nível baixo de óleo
- ▶ Display 3 em 1, tensão, frequência e horas de funcionamento
- ▶ Funcionamento prolongado graças a reservatório grande
- ▶ Reservatório com indicador de nível
- ▶ Ligações e comandos bem situados na frente do gerador
- ▶ Equipados com chassi com rodas e pega desdobrável robusta

Reservatório 15l

Manual



PG-E 40 SRA

Reservatório 15l

Manual/E-Start



PG-E 80 TEA



Modelo do painel comando PG-E 80 TEA



Modelo do painel comando PG-E 40 SRA



Modelo do painel comando PG-E 90 SEA



PG-E 90 SEA



PG-E 100 TEA



Todos os modelos com rodado prático e pega dobrável robusta para facilitar o transporte

Modelo	PG-E 30 SRA	PG-E 40 SRA	PG-E 60 SEA	PG-E 80 TEA	PG-E 90 SEA	PG-E 100 TEA
Art. no.	6706030	6706040	6706060	6706080	6706090	6706100
Dados técnicos						
Tensão	230 V	230 V	230 V	230 V/400 V	230 V	230 V / 400 V
Potência emergência LTP* 230V	2,8 kW	3,8 kW	5,5 kW	2,5 kW	8,5 kW	3,68 kW
Potência contínua COP** 230V	2,5 kW	3,3 kW	5,0 kW	2,3 kW	7,5 kW	3,45 kW
Potência emergência LTP 400V	-	-	-	7,0 kW	-	11 kW
Potência contínua COP 400V	-	-	-	6,5 kW	-	10 kW
Motor	SC170F	SC170B	SC188F	SC190F	AP192FBD	GB680
Combustível	Gasolina	Gasolina	Gasolina	Gasolina	Gasolina	Gasolina
Arranque	Manual	Manual	E-Start/Manual	E-Start/Manual	E-Start/Manual	E-Start
Duração a 50% carga	12,5 h	14 h	16 h	13 h	12 h	10 h
Duração a 100% carga	9,5 h	9,5 h	8,2 h	8,5 h	8 h	8 h
Capacidade do reservatório	15 l	15 l	25 l	25 l	25 l	45 l
Nível de pressão sonora	75 dB(A)	75 dB(A)	76 dB(A)	76 dB(A)	67 dB(A)	79 dB(A)
Nível de potência sonora LWA	95 dB(A)	95 dB(A)	96 dB(A)	96 dB(A)	97 dB(A)	99 dB(A)
Tipo de tomada	2x 230 V Schuko	2x 230 V Schuko	2x 230 V Schuko, 1x 230 V CEE 32A	2x 230 V Schuko, 1x 400 V CEE 16A	2 x 230 V Schuko, 1 x 230 V 32 A	2 x 230 V Schuko, 400 V CEE 16A
Classe protecção do gerador	IP 23	IP 23	IP 23	IP 23	IP 23M	IP 23
Classe protecção da tomada	IP 44	IP 44	IP 44	IP 44	IP 44	IP 44
Dimensões (C x L x A) mm	595 x 460 x 500	595 x 460 x 527	700 x 526 x 580	700 x 526 x 580	700 x 526 x 580	730 x 600 x 910
Peso	45 kg	50 kg	81 kg	88 kg	97 kg	170 kg

* Produção máxima de curto prazo ** Produção contínua

Série PG – Geradores síncronos potentes, resistentes e de utilização simples, podem ser rapidamente utilizados a qualquer momento. Especialmente adequados para equipamentos e ferramentas eléctricas de arranque difícil

PG 320 SR e PG 400 SR

- ▶ Geradores profissionais versão standard
- ▶ Fiabilidade e eficiência superior
- ▶ Energia gerada por condensadores
- ▶ Ligações e comandos bem situados na frente do gerador
- ▶ Protecção de sobrecarga térmica
- ▶ Corte automático nível óleo baixo
- ▶ Performance de curto prazo superior 3 vezes a potência nominal

PG 400 SRA, PG 500 SRA e PG 800 SRA

- ▶ Autonomia superior graças ao reservatório 11lt
- ▶ Sistema AVR (controlo electrónico voltagem)
- ▶ Painéis de protecção contra salpicos e impactos
- ▶ Ligações e comandos bem situados na frente do gerador
- ▶ Protecção de sobrecarga térmica
- ▶ Corte automático nível óleo baixo
- ▶ Performance de curto prazo superior 3 vezes a potência nominal



PG 320 SR



PG 400 SR

Reservatório 11l

Reservatório 11l

Reservatório 11l



PG 400 SRA



PG 500 SRA



PG 800 SRA



Rodas standard



Rodas e pegas dobráveis

Opcionais	Art. no.
Rodas standard	6709900
Rodas e pegas dobráveis	6709901

Modelo	PG 320 SR	PG 400 SR	PG 400 SRA	PG 500 SRA	PG 800 SRA
Art. no.	6700031	6700041	6701041	6701051	6701081
Dados técnicos					
Tensão	230 V	230 V	230 V	230 V	230V
Potência emergência LTP* 230V	2,6 kW/2,9 kVA	3,1 kW/3,4 kVA	3,1 kW/3,4 kVA	4,6 kW/5,1 kVA	6,4 kW/7,2 kVA
Potência contínua COP** 230V	2,2 kW/2,5 kVA	2,6 kW/2,9 kVA	2,6 kW/2,9 kVA	3,9 kW/4,2 kVA	5,5 kW/6,0 kVA
Potência contínua COP 400 V	-	-	-	-	-
Motor	Honda GX160	Honda GX200	Honda GX200	Honda GX270	Honda GX390
Combustível	Gasolina	Gasolina	Gasolina	Gasolina	Gasolina
Arranque	Manual	Manual	Manual	Manual	Manual
Consumo a 75% de carga	0,9 l/h	1,1 l/h	1,1 l/h	1,6 l/h	2,2 l/Std.
Capacidade do reservatório	3,1 l	3,1 l	11 l	11 l	11 l
Nível de pressão sonora	71 dB(A)	71 dB(A)	69 dB(A)	71 dB(A)	72 dB(A)
Nível de potência sonora LWA	96 dB(A)	96 dB(A)	95 dB(A)	97 dB(A)	97 dB(A)
Tipo de tomada	2 x 230 V Schuko	2 x 230 V Schuko	2 x 230 V Schuko	1 x 230 V Schuko 1 x 230 V 16A	1 x 230V CCE 32A 1 x 230V Schuko
Classe protecção do gerador	IP 23	IP 23	IP 23	IP 23	IP 23
Classe protecção da tomada	IP 54	IP 54	IP 54	IP 44	IP 44
Dimensões (C x L x A) mm	640x458x400	640x458x400	623x409x500	729x500x536	729 x 500 x 536
Peso	36 kg	38 kg	43 kg	61 kg	73 kg

* Produção máxima de curto prazo ** Produção contínua

Geradores

Série PG – Geradores síncronos profissionais adequados para utilizadores exigentes e uso comercial contínuo. Especialmente adequados para equipamentos e ferramentas eléctricas de arranque difícil

PG 500 TRA e PG 800 TRA

- ▶ Autonomia superior graças ao reservatório 11l
- ▶ Sistema AVR (controlo electrónico voltagem)
- ▶ Painéis de protecção contra salpicos e impactos
- ▶ Tomadas acessíveis na frente do gerador
- ▶ Protecção sobre carga térmica
- ▶ Corte automático nível óleo baixo
- ▶ Performance de curto prazo superior 3 vezes a potência nominal
- ▶ Aplicação universal 230V e 400V

PG 500 X-SEA e PG 800 X-SEA

- ▶ Autonomia elevada, reservatório 18l
- ▶ Sistema AVR (controlo electrónico voltagem)
- ▶ Painéis de protecção contra salpicos e impactos
- ▶ Tomadas acessíveis na frente do gerador num painel com voltímetro e conta horas
- ▶ Disjuntor termo-magnético para proteger de sobrecarga e curto-circuito
- ▶ Protecção segura pela monitorização do isolamento (Não deve aterrar o equipamento)
- ▶ Corte automático nível óleo baixo
- ▶ Maior conforto com arranque eléctrico (E-Start)



HONDA
inside.

Reservatório 11l



PG 500 TRA

Reservatório 11l



PG 800 TRA

Reservatório 18l

E-Start



PG 500 X-SEA

Reservatório 18l

E-Start



PG 800 X-SEA

Modelo	PG 500 TRA	PG 800 TRA	PG 500 X-SEA	PG 800 X-SEA
Art. no.	6701053	6701083	6702051	6702081
Dados técnicos				
Tensão	230 V/400 V	230 V/400 V	230 V	230 V
Potência emergência LTP* 230V	3,7 kW/4,2 kVA	4,9 kW/5,5 kVA	4,8 kW/5,3 kVA	6,4 kW/ 7,2 kVA
Potência contínua COP** 230V	2,8 kW/3,1 kVA	3,7 kW/4,1 kVA	4,0 kW/4,1 kVA	5,5 kW/6,0 kVA
Potência emergência LTP 400V	5,0 kW/6,3 kVA	6,6 kW/8,3 kVA	-	-
Potência contínua COP 400V	4,3 kW/5,4 kVA	5,6 kW/7,0 kVA	-	-
Motor	Honda GX270	Honda GX390	Honda GX270	Honda GX390
Combustível	Gasolina	Gasolina	Gasolina	Gasolina
Arranque	Manual	Manual	E-Start/Manual	E-Start/Manual
Consumo a 75% de carga	1,6 l/h	2,2 l/h	1,6 l/h	2,2 l/h
Capacidade do reservatório	11 l	11 l	18 l	18 l
Nível de pressão sonora	71 dB(A)	72 dB(A)	71 dB(A)	72 dB(A)
Nível de potência sonora LWA	97 dB(A)	97 dB(A)	97 dB(A)	97 dB(A)
Tipo de tomada	1 x 230 V Schuko 1 x 230 V, 16 A 1 x 400 V, 16 A	1 x 230 V Schuko 1 x 230 V, 16 A 1 x 400 V, 16 A	1 x 230 V, Schuko 1 x 230 V, 32 A	1 x 230 V, Schuko 1 x 230 V, 32 A
Classe protecção do gerador	IP 23	IP 23	IP 23	IP 23
Classe protecção da tomada	IP 44	IP 44	IP 44	IP 44
Dimensões (C x L x A)	729x500x536 mm	729x500x536 mm	842x523x557 mm	842x523x557 mm
Peso	75 kg	81 kg	76 kg	96 kg

* Produção máxima de curto prazo ** Produção contínua

Opcionais	Art. no.
Estrutura	
Pegas fixas	6709900
Pegas dobráveis	6709901



Pegas fixas



Pegas dobráveis

Série PG – Geradores síncronos profissionais adequados para utilizadores exigentes e uso comercial contínuo. Especialmente adequados para equipamentos e ferramentas eléctricas de arranque difícil

PG 500 X-TEA, PG 800 X-TEA e PG 1200 X-TEA

- ▶ Autonomia elevada graças ao reservatório de 18l (PG 1200 X-TEA 24l)
- ▶ Sistema AVR (controlo electrónico voltagem)
- ▶ Painéis de protecção contra salpicos e impactos
- ▶ Tomadas acessíveis na frente do gerador num painel com voltímetro e conta horas
- ▶ Disjuntor termo-magnético para proteger de sobrecarga e curto-circuito

- ▶ Protecção segura pela monitorização do isolamento (Não deve aterrar o equipamento)
- ▶ Corte automático nível óleo baixo
- ▶ Maior conforto com arranque eléctrico (E-Start)



PG 500 X-TEA

Reservatório 18l

E-Start

Reservatório 18l

E-Start



PG 800 X-TEA

Reservatório 24l

E-Start



PG 1200 X-TEA

Modelo	PG 500 X-TEA	PG 800 X-TEA	PG 1200 X-TEA
Art. no.	6702053	6702083	6702123
Dados técnicos			
Tensão	230 V/400 V	230 V/400 V	230 V/400 V
Potência LTP*/230 V	3,7 kW/4,2 kVA	4,9 kW/5,5 kVA	8,3 kW/ 9,2 kVA
Potência COP**/230 V	2,8 kW/3,1 kVA	3,7 kW/4,1 kVA	6,3 kW/6,9 kVA
Potência LTP*/400 V	5,0 kW/6,3 kVA	6,6 kW/8,3 kVA	11,1 kW/13,9 kVA
Potência COP**/400 V	4,3 kW/5,4 kVA	5,6 kW/7,0 kVA	9,5 kW/11,8 kVA
Motor	Honda GX270	Honda GX390	Honda GX630
Combustível	Gasolina	Gasolina	Gasolina
Arranque	E-Start/Manual	E-Start/Manual	E-Start
Consumo a 75% de carga	1,6 l/h	2,1 l/h	3,9 l/h
Capacidade do reservatório	18 l	18 l	24 l
Nível de pressão sonora	71 dB(A)	72 dB(A)	70 dB(A)
Nível de potência sonora LWA	97 dB(A)	97 dB(A)	96 dB(A)
Tipo de tomada	1 x 230 V Schuko 1 x 400 V 16 A	1 x 230 V Schuko 1 x 400 V 16 A	1 x 230 V Schuko 2 x 230 V 16 A 1 x 400 V 16 A
Classe protecção do gerador	IP 23	IP 23	IP 23
Classe protecção da tomada	IP 44	IP 44	IP 44
Dimensões (C x L x A)	842 x 523 x 557 mm	842 x 523 x 557 mm	960 x 641 x 667 mm
Peso	88 kg	99 kg	165 kg

Opcionais	Art. no.
Rodas standard	6709900
Rodas e pegas dobráveis	6709901



Rodas standard



Rodas e pegas dobráveis

* Produção máxima de curto prazo ** Produção contínua

Geradores

Série PG – Geradores síncronos profissionais adequados para utilizadores exigentes e uso comercial contínuo. Especialmente adequados para equipamentos e ferramentas eléctricas de arranque difícil

PG 800 X-TEA-54 e PG 1200 X-TEA-54

- ▶ Classe protecção IP 54
 - ▶ Tomadas acessíveis na frente do gerador num painel com voltímetro e conta horas
 - ▶ Painéis de protecção contra salpicos e impactos
 - ▶ Autonomia superior graças ao reservatório 18lt (PG 1200 X-TEA-54 24l)
 - ▶ Maior conforto com arranque eléctrico (E-Start)
 - ▶ Sistema AVR (controlo electrónico voltagem)
- ▶ Disjuntor termo magnético para proteger de sobrecarga e curto-circuito
 - ▶ Performance de curto prazo até 4 vezes a potência nominal
 - ▶ Protecção segura pela monitorização do isolamento (Não deve aterrar o equipamento)
 - ▶ Corte automático nível óleo baixo



HONDA
inside.

Classe de protecção do gerador IP 54

Reservatório 18l

E-Start/Manual



PG 800 X-TEA-54

Classe de protecção do gerador IP 54

Reservatório 24l

E-Start



PG 1200 X-TEA-54

Modelo	PG 800 X-TEA-54	PG 1200 X-TEA-54
Art. no.	6703083	6703123
Dados técnicos		
Tensão	230 V/400 V	230 V/400 V
Potência LTP*/230 V	5,2 kW/5,8 kVA	8,2 kW/9,1 kVA
Potência COP**/230 V	3,6 kW/4,0 kVA	6,2 kW/7,0 kVA
Potência LTP*/400 V	7,1 kW/8,8 kVA	11,1 kW/13,8 kVA
Potência COP**/400 V	5,4 kW/6,8 kVA	9,4 kW/11,8 kVA
Motor	Honda GX390	Honda GX630
Combustível	Gasolina	Gasolina
Arranque	E-Start/Manual	E-Start
Consumo a 75% de carga	1,9 l/h	3,9 l/h
Capacidade do reservatório	18 l	24 l
Nível de pressão sonora	72 dB(A)	70 dB(A)
Nível de potência sonora LWA	97 dB(A)	96 dB(A)
Tipo de tomada	1 x 230 V 16 A 1 x 400 V 16 A	3 x 230 V Schuko 1 x 400 V 16 A 1 x 400 V 32 A
Classe protecção do gerador	IP 54	IP 54
Classe protecção da tomada	IP 54	IP 54
Dimensões (C x L x A)	842 x 523 x 557 mm	960 x 641 x 667 mm
Peso	113 kg	170 kg

* Produção máxima de curto prazo ** Produção contínua

Opcionais	Art. no.
Rodas standard	6709900
Rodas e pegas dobráveis	6709901



Rodas standard



Rodas e pegas dobráveis

Série PG – para trabalhos mais exigentes com motor diesel

PG-D 600 TEA, PG-D 900 TEA e PG-D 1100 TEA

- ▶ Tomadas acessíveis na frente do gerador num painel com voltímetro e conta horas
- ▶ Painéis protecção salpicos e impactos
- ▶ Sistema AVR (controlo electrónico voltagem)
- ▶ Disjuntor termo magnético para proteger de sobrecarga e curto-circuito
- ▶ Protecção segura pela monitorização do isolamento (Não deve aterrar o equipamento)
- ▶ Corte automático nível óleo baixo
- ▶ Autonomia superior graças ao reservatório de 24Lt
- ▶ Maior conforto com arranque eléctrico (E-Start)
- ▶ Modelo PG-D 1100 TEA com refrigeração a água



Motor DIESEL
Insonorizado
Reservatório 24l
E-Start



PG-D 600 TEA

Motor DIESEL
Insonorizado
Reservatório 24l
E-Start



PG-D 1100 TEA
com rodas opcionais

Motor DIESEL
Insonorizado
Reservatório 24l
E-Start



PG-D 900 TEA

Modelo	PG-D 600 TEA	PG-D 900 TEA	PG-D 1100 TEA
Art. no.	6704063	6704093	6704123
Dados técnicos			
Tensão	230 V/400 V	230 V/400 V	230 V/400 V
Potência emergência LTP* 230V	2,5 kW/3,2 kVA	4,3 kW/5,4 kVA	5,3 kW/6,6 kVA
Potência contínua COP** 230V	2,4 kW/3,0 kVA	4 kW/5,0 kVA	4,8 kW/6,0 kVA
Potência emergência LTP* 400V	5,5 kW/6,9 kVA	8,5 kW/10,6 kVA	8,6 kW/10,8 kVA
Potência contínua COP** 400V	4,5 kW/5,6 kVA	7,3 kW/9,1 kVA	8,0 kW/10,0 kVA
Motor	Yanmar L100N	Lombardini 25LD330	Yanmar 3TNV70
Combustível	Diesel	Diesel	Diesel
Arranque	E-Start	E-Start	E-Start
Consumo a 75% de carga	1,4 l/h	2,0 l/h	3,0 l/h
Capacidade do reservatório	24 l	24 l	24 l
Nível de pressão sonora	67 dB(A)	72 dB(A)	70 dB(A)
Nível de potência sonora LWA	93 dB(A)	97 dB(A)	96 dB(A)
Tipo de tomada	1 x 230 V Schuko 2 x 230 V 16 A 1 x 400 V 16 A	1 x 230 V Schuko 2 x 230 V 16 A 1 x 400 V 16 A	1 x 230 V 16 A 1 x 230 V 32 A 1 x 400 V 16 A
Classe protecção do gerador	IP 23	IP 23	IP 23
Classe protecção da tomada	IP 44	IP 44	IP 44
Dimensões (C x L x A)	945 x 595 x 825 mm	945 x 595 x 825 mm	1451 x 650 x 975 mm
Peso	186 kg	207 kg	325 kg

Opcionais	Art. no.
Rodas PG-D 600/900 TEA	6709930
Rodas PG-D 1100 TEA	6709931

* Produção máxima de curto prazo ** Produção contínua

CARREGADORES DE BATERIA



Cabos de arranque

- ▶ Alicates totalmente isolados
- ▶ Revestimento plástico
- ▶ Sem protecção de picos



▶ Alicates totalmente isolados

Composição:

- 1 Cabo de arranque vermelho
- 1 Cabo de arranque preto
- Saco de plástico com fecho

Modelo	Cabos de arranque 16mm ² Comp. 3m	Cabos de arranque 25mm ² Comp. 3,5m	Cabos de arranque 35mm ² Comp. 4,5m
Art. no.	6860000	6860001	6860002
Dados técnicos			
Comprimento cabos	2 x 3 m	2 x 3,5 m	2 x 4,5 m
Secção transversal do cabo	16 mm ²	25 mm ²	35 mm ²
Corrente máx.	220 A	350 A	480 A
Materiais condutores	Alumínio revestido de cobre (CCA)		
Norma	DIN 72553-16	DIN 72553-25	DIN 72553-35
Indicado para baterias	12/24 V	12/24 V	12/24 V
Indicado para motores	Gasolina	Gasolina/Diesel	Gasolina/Diesel
Peso (Par)	1,8 kg	2,2 kg	2,5 kg

Proteção electrónica EUS 12/24 –

Para proteger a eletrónica dos veículos de picos de tensão

- ▶ Os picos de tensão são permanentemente absorvidos e suprimidos
- ▶ Protege os componentes eletrónicos do veículo contra defeitos, por exemplo, soldar sem desigar a bateria
- ▶ LED vermelho indicador sobrecarga
- ▶ Proteção contra inversão de polaridade
- ▶ Alta qualidade de construção, garante grande durabilidade
- ▶ Operação muito simples



Modelo	EUS 12/24	
Art. no.	6401012	
Dados técnicos		
Tensão	V	12/24
Tipo de corrente		DC
Proteção	A	T3, 15
Comprimento do cabo	mm	550
Proteção		IP 20
Indicado para	Moto, Carro, Trator, Cp, Pesado <7,5t	
Dimensões C x L x A	mm	90 x 55 x 20
Peso	kg	0,22













Composição:

- Proteção contra picos de tensão
- Proteção contra curto-circuito em caso de polaridade errada
- Sinal acústico nos picos de tensão
- Cabo +/- com alicates padrão

Visão geral dos carregadores

	Modelo	BC 14	ABC 8	ABC 11	ABC 40	EBC 7	EBC 15R	EBC 35R	BC 17 S	BC 32 S	BC 350 S	BC 550 S		
	Art. no.:	6850100	6850200	6850205	6850210	6850300	6850305	6850310	6850400	6850405	6850410	6850415		
Carregador	Manual	●							●	●	●	●		
	Automático		●	●	●									
	Electrónico					●	●	●						
Dispositivo de apoio ao arranque	Bateria AGM													
	Bateria Lítio													
Tensão	6V-12V					●								
	12V		●	●			●		●					
	12V-24V	●			●			●		●	●	●		
	24V													
Tipo de Bateria	WET*	●	●	●	●	●	●	●	●	●	●	●		
	AGM**					●	●	●						
	GEL***					●	●	●						
Função	Carga	●	●	●	●	●	●	●	●	●	●	●		
	Conservação		●	●	●	●	●	●						
	Apoio ao arranque								●	●	●	●		
	Apoio arranque seguro													
	Recuperação						●	●						
	Fornecimento						●	●						
Símbolo	Abreviação: Nome	BC 14	ABC 8	ABC 11	ABC 40	EBC 7	EBC 15R	EBC 35R	BC 17 S	BC 32 S	BC 350 S	BC 550 S		
	Função	L	L	L	L	L	L	L	L	S	L	S	L	S
	Moto: Motociclo	●	●	●	●	●	●	●	●	●	●	●	●	●
	Carro: Carro de passageiros	●	●	●	●	●	●	●	●	●	●	●	●	●
	CP: Carrinha de passageiros	●	●	●	●	●	●	●	●	●	●	●	●	●
	CM: Carrinha de mercadorias <3,5 t	●		●	●		●	●	●	●	●	●	●	●
	Barco: Barco a motor com 2 baterias					●	●			●	●	●	●	●
	Pesado <7,5t:	●			●		●	●		●			●	
	Trator: Veículos agrícolas, tratores				●			●	●	●	●	●	●	●
	Construção: Veículos de construção							●					●	
	Pesados >7,5t: Veículos comerciais Camiões (TIR) Autocarros, ...													

Modelo	MBC 55 S	MBC 550 S	ABC 350 S	ABC 550 S	ABC 950 S	MBC 750 S	SB 500	SB 200 MS							
Art. no.:	6850500	6850505	6850450	6850455	6850460	6850510	6850605	6850650							
															
Carregador	Bateria AGM														
	Bateria Lítio			●	●	●									
	6V-12V	●	●				●								
Dispositivo de apoio ao arranque	12V						●								
	12V-24V							●							
	24V														
Tensão	WET*							●							
	AGM**	●	●	●	●	●	●								
	GEL***														
	Carga	●	●	●	●	●	●	●							
Tipo de Bateria	Conservação	●	●				●	●							
	Apoio ao arranque	●	●				●	●							
Função	Apoio arranque seguro	●	●	●	●	●									
	Recuperação	●	●	●	●	●									
	Fornecimento	●	●	●	●	●	●	●							
	Abgesicherte Starthilfe	●	●	●	●	●	●	●							
	Recovery	●	●				●								
	Supply	●	●				●	●							
Símbolo	Abreviação: Nome	MBC 55 S		MBC 550 S		ABC 350 S		ABC 550 S		ABC 950 S		MBC 750 S		SB 500	SB 200 MS
	Função	L	S	L	S	L	S	L	S	L	S	L	S	S	S
	Moto: Motociclo	●	●	●	●	●	●	●	●	●	●	●	●	●	●
	Carro: Carro de passageiros	●	●	●	●	●	●	●	●	●	●	●	●	●	●
	CP: Carrinha de passageiros	●	●	●	●			●	●			●	●	●	●
	CM: Carrinha de mercadorias <3,5 t	●	●	●	●			●	●			●	●	●	●
	Barco: Barco a motor com 2 baterias	●	●	●	●	●	●	●	●	●	●	●	●	●	●
	Pesado <7,5t:	●	●	●	●			●	●	●	●	●	●	●	●
	Trator: Veículos agrícolas, tratores	●	●	●	●			●	●	●	●	●	●	●	●
	Construção: Veículos de construção	●	●	●	●			●	●	●	●	●	●	●	●
	Pesados >7,5t: Veículos comerciais	●	●	●	●			●	●	●	●	●	●	●	●
	Camiões (TIR) Autocarros, ...	●	●	●	●			●	●	●	●	●	●	●	●

Carregadores



BC 14 – Carregador manual de baterias húmidas com tensão de 12 ou 24 Volt

- ▶ O carregador BC 14 é a escolha ideal para praticamente todos os veículos motorizados; desde o ciclomotor até aos camiões de < 7,5 ton.
- ▶ Equipamento robusto estrutura em metal e plástico resistente ao fogo
- ▶ Ciclo de carga de acordo com a característica W com decréscimo da corrente e aumento da tensão

- › Amperímetro analógico
- › Carga normal ou rápida

Modelo	BC 14	
Art. no.	6850100	
Dados técnicos		
Tensão carregamento	12 V	24 V
Corrente carga	7 A	4 A
Capacidade carregamento	15–100 Ah	
Potência / Tensão	140 W/230 V	
Ciclos carregamento	4	
Indicado para baterias	Wet	
Indicado para	Moto, Carro, Cp, Cm, Pesado <7,5t	
Dimensões (C x L x A)	250 x 150 x 210 mm	
Peso	3,8 kg	

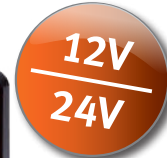

Equipamento:
Amperímetro analógico
Proteção de curto-circuito do cabo de carregamento
Proteção de curto-circuito por polaridade errada
Proteção térmica com auto-reset
Cabo de carregamento +/- com alicate standard
Cabo alimentação 230V com ficha Shuko

ABC 40 – Carregador de baterias automático para baterias húmidas, gel e fibra de vidro de 12 e 24 Volt



- ▶ O controlo por microprocessador torna-o muito fácil de utilizar.
- ▶ Adequado para motos, carros, veículos agrícolas e camiões até 7,5 toneladas
- ▶ Controlo automático do ciclo de carregamento de acordo com as características WUoU com duas fases distintas: A primeira fase segundo a curva W há uma aumento de voltagem, com um decréscimo de amperagem. Na segunda fase o carregador alterna automaticamente para carregamento de manutenção segundo a curva UoU
- ▶ Possível ligação contínua do equipamento graças à alternância entre operação de carregamento e carregamento de manutenção, com tensão constante e baixa corrente de carregamento. Ideal para paragens longas de veículos

- › Carga automática e retenção de carga
- › Carga normal ou rápida



Modelo	ABC 40	
Art. no.	6850210	
Dados técnicos		
Tensão carregamento	12 V	24 V
Corrente carga	12 A	7 A
Capacidade carregamento	10–180 Ah	
Potência / Tensão	400 W/230 V	
Modos operação	8	
Indicado para baterias	WET	
Indicado para	Moto, Carro, Trator, Pesado <7,5t	
Dimensões (C x L x A)	250 x 210 x 280 mm	
Peso	8 kg	

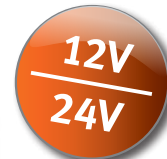

Equipamento:
Sinal LED para polaridade e tensão incorreta ou falha
Sinal LED para carregar ou carga completa
Proteção de curto-circuito do cabo de carregamento
Proteção de curto-circuito por polaridade errada
Proteção térmica com auto-reset
Cabo de carregamento +/- com alicate standard
Cabo alimentação 230V com ficha Shuko

ABC 8 – Carregador de baterias automático com função de manutenção e controlo eletrónico para baterias húmidas de 12 Volt

- ▶ Adequado para o uso em motos, carros e carrinhas.
- ▶ O modo automático do equipamento torna-o muito fácil de utilizar.
- ▶ O facto de alternar os modos de carga automaticamente permite manter o carregador ligado à bateria por longos períodos, por exemplo durante as paragens de inverno das máquinas.
- ▶ O facto de ser portátil facilita a sua instalação e movimentação.

› Carga automática e retenção de carga

› Carga normal ou rápida

Modelo	ABC 8
Art. no.	6850200
Dados técnicos	
Tensão carregamento	12 V
Corrente carga	4 A
Capacidade carregamento	20–70 Ah
Potência / Tensão	80 W/230 V
Modos operação	2
Indicado para baterias	WET
Indicado para	Moto, Carro, Cp
Dimensões (C x L x A)	200 x 75 x 190 mm
Peso	2,1 kg



Composição:
Pega transporte
Compartimento para os cabos

Equipamento:
Sinal LED para polaridade e tensão incorreta ou falha
Sinal LED para carregar ou carga completa
Proteção de curto-circuito do cabo de carregamento
Proteção de curto-circuito por polaridade errada
Proteção térmica com auto-reset
Cabo de carregamento +/- com alicate standard
Cabo alimentação 230V com ficha Shuko

ABC 11 – Carregador de baterias automático com função de manutenção e controlo eletrónico para baterias húmidas de 12 Volt

- ▶ Adequado para o uso em motos, carros e carrinhas.
- ▶ O modo automático do equipamento torna-o muito fácil de utilizar.
- ▶ O facto de alternar os modos de carga automaticamente permite manter o carregador ligado à bateria por longos períodos, por exemplo durante as paragens de inverno das máquinas.
- ▶ O facto de ser portátil facilita a sua instalação e movimentação.

› Carga automática e retenção de carga

› Carga normal ou rápida

Modelo	ABC 11
Art. no.	6850205
Dados técnicos	
Tensão carregamento	12 V
Corrente carga	8 A
Capacidade carregamento	20–110 Ah
Potência / Tensão	110 W/230 V
Modos operação	4
Indicado para baterias	WET
Indicado para	Moto, Carro, Cp, Cm
Dimensões (C x L x A)	255 x 95 x 235 mm
Peso	2,7 kg



Composição:
Pega transporte
Compartimento para os cabos

Equipamento:
Sinal LED para polaridade e tensão incorreta ou falha
Sinal LED para carregar ou carga completa
Proteção de curto-circuito do cabo de carregamento
Proteção de curto-circuito por polaridade errada
Proteção térmica com auto-reset
Cabo de carregamento +/- com alicate standard
Cabo alimentação 230V com ficha Shuko

Carregadores

ABC 350 S – Carregador / booster de bateria automático profissional para baterias húmidas, em gel e AGM de 12 e 24 volts



- ▶ Adequado para uso profissional
- ▶ O modo automático protege a 100% os componentes electrónicos do veículo, contra picos de tensão (arranque)
- ▶ Modo automático muda no final da carga para modo de manutenção
- ▶ Protecção térmica contra sobrecarga

› Carga automática e retenção de carga

› Carga normal ou rápida



Modelo	ABC 350 S
Art. no.	6850450

Dados técnicos	
Tensão carregamento	12 V 24 V
Corrente carga	45 A 30 A
Capacidade carregamento	30–350 Ah
Arranque	200 A
Pico	300 A
Potência / Tensão	1000–5000 W/230 V
Modos operação	6
Indicado para baterias	WET
Indicado para	Moto, Carro, Trator, Barco
Booster indicado	Moto, Carro, Trator, Barco
Dimensões (C x L x A)	330 x 245 x 730 mm
Peso	14,6 kg

Composição:
Compartimento para os cabos
Rodas de transporte

Equipamento:
Amperímetro digital
Indicador de carga e corrente de arranque
Indicador LED para carga e carga final
Protecção contra curto-circuito do cabo de carregamento
Protecção contra curto-circuito por polaridade incorreta
Protecção contra sobrecarga
Interruptor de protecção térmica c/ auto-reset
Cabo de carregamento +/- com alicate standard
Cabo alimentação 230V com ficha Shuko

ABC 550 S – Carregador / booster de bateria automático profissional para baterias húmidas, em gel e AGM de 12 e 24 volts



- ▶ Adequado para uso profissional
- ▶ O modo automático protege a 100% os componentes electrónicos do veículo, contra picos de tensão (arranque)
- ▶ Modo automático muda no final da carga para modo de manutenção
- ▶ Protecção térmica contra sobrecarga

› Carga automática e retenção de carga

› Carga normal ou rápida



Modelo	ABC 550 S
Art. no.	6850455

Dados técnicos	
Tensão carregamento	12 V 24 V
Corrente carga	75 A 50 A
Capacidade carregamento	30–550 Ah
Arranque	300 A
Pico	400 A
Potência / Tensão	1500–10000 W/230 V
Modos operação	6
Indicado para baterias	WET
Indicado para	Moto, Carro, Trator, Barco, Cp, Ct, Lkw<7,5t, Bau
Booster indicado	Moto, Cp, Cm, Pesado<7,5t, Carro, Barco
Dimensões (C x L x A)	330 x 280 x 800 mm
Peso	18,7 kg

Composição:
Compartimento para os cabos
Rodas de transporte

Equipamento:
Amperímetro digital
Indicador de carga e corrente de arranque
Indicador LED para carga e carga final
Protecção contra curto-circuito do cabo de carregamento
Protecção contra curto-circuito por polaridade incorreta
Protecção contra sobrecarga
Interruptor de protecção térmica c/ auto-reset
Cabo de carregamento +/- com alicate standard
Cabo alimentação 230V com ficha Shuko

ABC 950 S – Carregador / booster de bateria automático profissional para baterias húmidas, em gel e AGM de 12 e 24 volts

- ▶ Adequado para o uso profissional
- ▶ O modo automático protege a 100% os componentes electrónicos do veículo, contra picos de tensão (arranque)
- ▶ O modo automático muda para manutenção (carregamento) no final do carregamento

- ▶ Protecção térmica contra sobrecarga
- ▶ O arranque rápido também pode ser operado por meio do arranque remoto. Com comprimento de cabo de 3,35 m, por exemplo, de dentro do veículo

- ▶ Carga rápida controlável manualmente ou através do temporizador
- ▶ O dispositivo pode ser operado com uma conexão de 230 V ou 400 V

› Carga automática e retenção de carga

› Carga normal ou rápida

› Arranque rápido através de operação remota

› Carga rápida com temporizador

Modelo	ABC 950 S
Art. no.	6850460

Dados técnicos	
Tensão carregamento	12 V / 24 V
Corrente carga	180 A / 120 A
Capacidade carregamento	30–1000 Ah
Arranque	1000 A
Pico	1500 A
Potência / Tensão	3000–20000 W/400 V
Modos operação	6
Indicado para baterias	WET
Indicado para	Moto, Carro, Trator, Barco, Pesado<7,5t, Pesado>7,5t, Construção
Booster indicado	Moto, Carro, Trator, Barco, Pesado<7,5t, Pesado>7,5t, Construção
Dimensões (C x L x A)	770 x 560 x 330 mm
Peso	68 kg

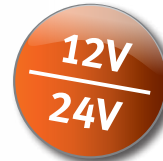

Composição:
Rodas de transporte

Equipamento:

Amperímetro digital
Voltímetro digital
Indicador LED polaridade incorreta, tensão ou falha
Indicador LED para carga e carga final
Protecção contra curto-circuito do cabo de carregamento
Protecção contra curto-circuito por polaridade incorreta
Protecção contra sobrecarga
Interruptor de protecção térmica c/ auto-reset
Cabo de carregamento +/- com alicate standard
Cabo alimentação 400V

EBC 7 – Carregador eletrônico de bateria / dispositivo de manutenção para baterias húmidas, gel e fibra de vidro de 6 e 12 Volt. Ótima funcionalidade com um design prático

- ▶ O seu design compacto e ergonómico tornam-no fácil de utilizar.
- ▶ Os LED's permitem controlar perfeitamente todas as fases do ciclo automático de carga e de manutenção.

- ▶ O modo de inverno permite o carregamento perfeito da bateria mesmo com temperaturas abaixo de 0 °C, ajustando as configurações.
- ▶ IP65: O dispositivo é à prova de poeira e possui protecção contra jatos de água de qualquer ângulo

- ▶ IP65: O dispositivo é à prova de poeira e possui protecção contra jatos de água de qualquer ângulo

› Modo inverno

› Teste tensão da bateria

› Classe de protecção IP 65 à prova de poeira e jatos de água

› Teste do estado do alternador

› Detecção automática da voltagem da bateria

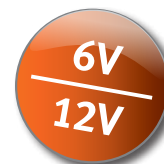

Composição:

Cabo carga +/- 150 cm com ligações rápidas
Cabos 50 cm +/- com ligações rápidas e alicates
Cabos +/- 50 cm com ligações rápidas e olhais M6
Suporte

Equipamento:

Detecção automática da voltagem da bateria
Modo Inverno
Display digital que indica o estado e função
LED indicador de polaridade, voltagem erradas, bateria com defeito
Sinal sonoro indicador de polaridade, voltagem erradas, bateria com defeito
Protecção de curto circuito do Cabo carga
Protecção de curto circuito por polaridade incorrecta
Cabo de carregamento +/- com alicate standard
Cabo carga +/- com olhais M6
Cabo alimentação 230V com ficha Shuko

Modelo	EBC 7
Art. no.	6850300

Dados técnicos	
Tensão carregamento	6/12 V
Corrente carga	1–4 A
Capacidade carregamento	4–80 Ah
Capacidade manutenção	4–120 Ah
Potência / Tensão	70 W/230 V
Modos operação	6
Indicado para baterias	Wet, Gel, AGM
Indicado para	Moto, Carro, Cp
Dimensões (C x L x A)	190 x 80 x 50 mm
Peso	0,75 kg

Carregadores

EBC 15R – Carregador eletrônico de bateria / dispositivo de manutenção para baterias húmidas, gel e fibra de vidro de 12 Volt. Ótima funcionalidade com um design prático

- ▶ O seu design compacto e ergonómico tornam-no fácil de utilizar.
- ▶ Os LED's permitem controlar perfeitamente todas as fases do ciclo automático de carga e de manutenção.

> Função de regeneração

> Carregamento de suporte (Memória)

> Classe de proteção IP 65 à prova de poeira e jatos de água

> Função de reiniciar

- ▶ Modo de carregamento auxiliar, pode ser usada como fonte de alimentação, permitindo manter as configurações electrónicas do veículo quando a bateria é removida. Função importante para os carros modernos em que a troca de bateria só deve ser efectuada no modo de carregamento auxiliar, para manter as configuração do condutor.
- ▶ Regenera baterias que foram descarregadas totalmente num curto período de tempo

- ▶ **Função de reiniciar:** Se a tensão da rede elétrica falhar, o dispositivo mantém o status do ciclo de carga que possuía no momento da falha de energia por até doze horas. Assim que a tensão da rede elétrica for restaurada, o processo de carregamento continuará no mesmo ponto. Para dispositivos sem função de reinicialização, o ciclo de carregamento recomeça desde o início
- ▶ **IP65:** O dispositivo é à prova de poeira e possui proteção contra jatos de água de qualquer ângulo

Modelo	EBC 15 R
Art. no.	6850305

Dados técnicos	
Tensão carregamento	12 V
Corrente carga	2–8 A
Capacidade carregamento	5–160 Ah
Capacidade manutenção	5–250 Ah
Potência / Tensão	140 W/230 V
Modos operação	9
Indicado para baterias	Wet, Gel, AGM
Indicado para	Moto, Carro, Cp, Cm, Pesado<7,5t, Barco
Dimensões (C x L x A)	230 x 100 x 65 mm
Peso	1 kg



Composição:

- Cabo carga +/- 150 cm com ligações rápidas
- Cabos 50 cm +/- com ligações rápidas e alicates
- Cabos +/- 50 cm com ligações rápidas e olhais M6
- Suporte

Equipamento:

- Modo de carregamento (Memória)
- Display digital que indica o estado e função
- LED indicador de polaridade, voltagem erradas, bateria com defeito
- Sinal sonoro indicador de polaridade, voltagem erradas, bateria com defeito
- Sinal LED para carga e fim de carga
- Protecção de curto circuito do Cabo carga
- Protecção de curto circuito por polaridade incorrecta
- Cabo de carregamento +/- com alicate standard
- Cabo carga +/- com olhais M6
- Cabo alimentação 230V com ficha Shuko

EBC 35 R – Carregador eletrônico de bateria / dispositivo de manutenção para carregar e regenerar baterias húmidas, gel e fibra de vidro de 12 e 24 Volts



- ▶ O seu design compacto e ergonómico tornam-no fácil de utilizar
- ▶ A função, tensão e tipo de bateria são seleccionados através de um único botão
- ▶ A carga e manutenção da bateria são reguladas automaticamente mediante o tipo de bateria definido

- ▶ Modo de diagnóstico de 3 fases
- ▶ Ciclo de carregamento assegurado por um processador em 8 fases
- ▶ Regenera baterias que foram descarregadas totalmente num curto período de tempo

- ▶ Modo de carregamento auxiliar, pode ser usada como fonte de alimentação, permitindo manter as configurações electrónicas do veículo quando a bateria é removida. Função importante para os carros modernos em que a troca de bateria só deve ser efectuada no modo de carregamento auxiliar, para manter as configuração do condutor.

> Função de regeneração

> Carregamento de suporte (Memória)

Modelo	EBC 35 R
Art. no.	6850310

Dados técnicos		
Tensão carregamento	12 V	24 V
Corrente carga	15 A	7,5 A
Capacidade carregamento	30–330 Ah	
Capacidade manutenção	30–500 Ah	
Potência / Tensão	350 W/230 V	
Modos operação	16	
Indicado para baterias	Wet, Gel, AGM	
Indicado para	Moto, Carro, Cp, Cm, Pesado<7,5t, Barco, Trator, Construção	
Dimensões (C x L x A)	260 x 135 x 72 mm	
Peso	1,8 kg	



Composição:

- Mala de transporte

Equipamento:

- Carregamento de suporte (Memória)
- Display da tensão e corrente
- Display estado da bateria
- LED indicador de polaridade, voltagem erradas, bateria com defeito
- Sinal sonoro indicador de polaridade, voltagem erradas, bateria com defeito
- Indicador LED de carregamento e carga cheia
- Protecção de curto circuito do Cabo carga
- Protecção de curto circuito por polaridade incorrecta
- Cabo de carregamento +/- com alicate standard
- Cabo alimentação 230V com ficha Shuko

BC 17 S – Carregador/Booster portátil para baterias húmidas de 12 Volt
BC 32 S – Carregador/Booster portátil para baterias húmidas de 12 e 24 Volt

- ▶ Ideal para arranque de motos e carros.
- ▶ Selector carga normal/rápida
- ▶ Protecção contra sobrecarga, curto-circuito e polaridade incorreta
- ▶ Leitura da corrente de carregamento via amperímetro analógico



Modelo	BC 17 S	BC 32 S
Art. no.	6850400	6850405
Dados técnicos		
Tensão carregamento	12 V	12 V 24 V
Corrente carga	12 A	30 A 26 A
Capacidade carregamento	20–150 Ah	30–350 Ah
Arranque	60 A	160 A
Pico	100 A	250 A
Potência / Tensão	200–1200 W/230 V	850–4000 W/230 V
Modos operação	4	6
Indicado para baterias	Wet	Wet
Indicado para	Moto, Carro, Cp, Cm, Trator	Moto, Carro, Cp, Cm, Pesado<7,5t, Barco, Trator
Booster indicado	Moto, Carro	Moto, Carro, Cp, Cm
Dimensões (C x L x A)	150 x 265 x 335 mm	
Peso	5,8 kg	10 kg

Equipamento:

- Carga rápida e normal
- Amperímetro analógico
- Protecção contra curto-circuito do Cabo carga
- Protecção contra curto-circuito por polaridade invertida
- Protecção contra sobrecarga
- Protecção térmica com auto-reset
- Cabo de carregamento +/- com alicate standard
- Cabo alimentação 230V com ficha Shuko

BC 350S – Carregador/Booster móvel para baterias húmidas de 12 e 24 Volt

- ▶ Adequado para o arranque rápido de carros, mini bus e carrinhas e tractores.
- ▶ Protecção de sobrecarga, curto-circuito e polaridade incorreta
- ▶ Leitura da corrente de carregamento via amperímetro analógico
- ▶ Protecção contra picos de tensão por Varistor
- ▶ Equipamento robusto estrutura feita de metal e plástico resistente ao fogo
- ▶ **Curva W carregamento:** Ciclo de carregamento em conformidade com a característica W com a diminuição da corrente com o aumento da tensão

▶ Para carga normal e rápida

Modelo	BC 350 S
Art. no.	6850410
Dados técnicos	
Tensão carregamento	12 V 24 V
Corrente carga	30 A 30 A
Capacidade carregamento	30–350 Ah
Arranque	200 A
Pico	300 A
Potência / Tensão	1000–5000 W/230 V
Modos operação	6
Indicado para baterias	Wet
Indicado para	Moto, Carro, Cp, Cm, Barco, Trator
Booster indicado	Carro, Cp, Ct, Trator, Barco
Dimensões (C x L x A)	330 x 245 x 730 mm
Peso	14 kg



BC 350 S

Composição:

Chassi com rodas

Equipamento:

- Amperímetro analógico
- Protecção curto-circuito do cabo de carregamento
- Protecção curto-circuito por polaridade incorreta
- Protecção contra sobrecarga
- Interruptor de protecção térmica c/ auto-reset
- Cabo de carregamento +/-
- Cabo alimentação 230V com ficha Shuko

Carregadores

BC 550 S – Carregador/Booster de bateria móvel para baterias húmidas de 12 e 24 volts



- ▶ Adequado para o arranque rápido de carros, mini bus e carrinhas e tractores.
- ▶ Protecção de sobrecarga, curto-circuito e polaridade incorreta
- ▶ Leitura da corrente de carregamento via amperímetro analógico

- ▶ Protecção contra picos de tensão por Varistor
- ▶ Equipamento robusto estrutura feita de metal e plástico resistente ao fogo

- ▶ **Curva W carregamento:** Ciclo de carregamento em conformidade com a característica W com a diminuição da corrente com o aumento da tensão



▶ Para carga normal e rápida

Modelo	BC 550 S	
Art. no.	6850415	
Dados técnicos		
Tensão carregamento	12 V	24 V
Corrente carga	50 A	50 A
Capacidade carregamento	30–550 Ah	
Arranque	300 A	
Pico	500 A	
Potência / Tensão	1500–10000 W/230 V	
Modos operação	6	
Indicado para baterias	Wet	
Indicado para	Moto, Carro, Cp, Cm, Barco, Pesado<7,5t, Trator, Construção	
Booster indicado	Carro, Cp, Ct, Trator, Barco	
Dimensões (C x L x A)	330 x 280 x 800 mm	
Peso	18 kg	



Composição:
Chassi com rodas

Equipamento:

- Amperímetro digital
- Protecção curto-circuito do cabo de carregamento
- Protecção curto-circuito por polaridade incorreta
- Protecção contra sobrecarga
- Interruptor de protecção térmica c/ auto-reset
- Cabo de carregamento +/-
- Cabo alimentação 230V com ficha Shuko

MBC 55 S – Carregador/Booster multifunções profissional para baterias húmidas, de gel e AGM de 12 e 24 volts



- ▶ Ideal para todos os veículos motorizados desde as motos até aos pesados articulados
- ▶ Segurança operacional excepcional em operações de carregamento rápido e lento
- ▶ Dispositivo controlado por microprocessador

- ▶ Ciclos de carregamento automáticos com até dez fases de carregamento e análise
- ▶ 3 ciclos de carga programada e manual
- ▶ Protege os componentes electrónicos do veículo quando começa a 100% a partir de picos de tensão

- ▶ Modo de carregamento auxiliar, pode ser usada como fonte de alimentação, permitindo manter as configurações electrónicas do veículo quando a bateria é removida. Função importante para os carros modernos em que a troca de bateria só deve ser efectuada no modo de carregamento auxiliar, para manter as configuração do condutor.

▶ Para carga normal e rápida

▶ Modelo de mesa

▶ Carregamento de suporte (Memória)

▶ Função de regeneração e manutenção

Modelo	MBC 55 S	
Art. no.	6850500	
Dados técnicos		
Tensão carregamento	12 V	24 V
Corrente carga	75 A	50 A
Capacidade carregamento	4–550 Ah	
Arranque	300 A	
Pico	400 A	
Potência / Tensão	1500–10000 W/230 V	
Modos operação	6	
Indicado para baterias	Wet, Gel, AGM	
Indicado para	Moto, Carro, Cp, Cm, Barco, Camião<7,5t, Trator, Construção, Pesado>7,5t, Autocarro	
Booster indicado	Moto, Carro, Cp, Cm, Barco, Camião<7,5t, Trator, Construção, Pesado>7,5t, Autocarro	
Dimensões (C x L x A)	310 x 250 x 400 mm	
Peso	19 kg	



Composição:

- Pega
- Suporte de cabos

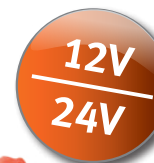

Equipamento:

- Carga rápida e normal
- Carregamento de suporte (Memória)
- Seleção variável da corrente de carregamento
- Mostrador digital de tensão carregamento e corrente carga
- Amperemeter digital
- Display estado da bateria
- Display para tensão de arranque e carga
- LED indicador de polaridade, voltagem erradas, bateria com defeito
- Indicador LED de carregamento e carga cheia
- Protecção de curto circuito do Cabo carga
- Protecção de curto circuito por polaridade incorrecta
- Protecção contra sobre carga
- Protecção térmica com auto-reset
- Cabo de carregamento +/- com alicate standard
- Cabo alimentação 230V com ficha Shuko

MBC 550S – Carregador/Booster multifunções profissional para baterias húmidas, gel e fibra de vidro de 12 e 24 Volts

- ▶ Ideal para todos os veículos motorizados desde as motos até aos pesados articulados
- ▶ Segurança operacional excepcional em operações de carregamento rápido e lento
- ▶ Dispositivo controlado por microprocessador

- ▶ Ciclos de carregamento automáticos com até dez fases de carregamento e análise
- ▶ 3 ciclos de carga programada e manual
- ▶ Protege os componentes electrónicos do veículo quando começa a 100% a partir de picos de tensão

- ▶ Modo de carregamento auxiliar, pode ser usada como fonte de alimentação, permitindo manter as configurações electrónicas do veículo quando a bateria é removida. Função importante para os carros modernos em que a troca de bateria só deve ser efectuada no modo de carregamento auxiliar, para manter as configuração do condutor

› Modelo com chassi

› Carregamento de suporte (Memória)

› Função de regeneração e manutenção

› Para carregamento normal e rápido

Modelo	MBC 550 S	
Art. no.	6850505	
Dados técnicos		
Tensão carregamento	12 V	24 V
Corrente carga	75 A	50 A
Capacidade carregamento	4–550 Ah	
Arranque	300 A	
Pico	400 A	
Potência / Tensão*	1500 – 10000 W/230 V	
Modos operação	6	
Indicado para baterias	Wet, Gel, AGM	
Indicado para	Moto, Carro, Cp, Cm, Barco, Camião<7,5t, Trator, Construção, Pesado>7,5t, Autocarro	
Booster indicado	Moto, Carro, Cp, Cm, Barco, Camião<7,5t, Trator, Construção, Pesado>7,5t, Autocarro	
Dimensões (C x L x A)	380 x 310 x 980 mm	
Peso	22 kg	



Composição:

Chassi com rodas de transporte
Suporte de cabos

Equipamento:

Carregamento de suporte (Memória)
Seleção variável da corrente de carregamento
Mostrador digital de tensão carregamento e corrente carga
Amperemeter digital
Display estado da bateria
Display para tensão de arranque e carga
LED indicador de polaridade, voltagem erradas, bateria com defeito
Indicador LED de carregamento e carga cheia
Protecção de curto circuito do cabo carga
Protecção de curto circuito por polaridade incorrecta
Protecção contra sobre carga
Protecção térmica com auto-reset
Cabo de carregamento +/- com alicate standard
Cabo alimentação 230V com ficha Shuko

MBC 750 S – Carregador/Booster multifunções profissional para baterias húmidas, gel e fibra de vidro de 12 e 24 Volts

- ▶ Ideal para todos os veículos motorizados desde as motos até aos pesados articulados
- ▶ Segurança operacional excepcional em operações de carregamento rápido e lento
- ▶ Dispositivo controlado por microprocessador
- ▶ Ciclos de carregamento automáticos com até dez fases de carregamento e análise

- ▶ 3 ciclos de carga programada e manual
- ▶ Protege os componentes electrónicos do veículo quando começa a 100% a partir de picos de tensão

- ▶ Pode ser usado como fonte de alimentação, permitindo manter as configurações electrónicas do veículo quando a bateria é removida. Função importante para os carros modernos em que a troca de bateria só deve ser efectuada neste modo
- ▶ O arranque rápido também pode ser operado através do arranque remoto. Com comprimento de cabo de 1.800mm, por exemplo, de dentro do veículo

› Modelo com chassi

› Carregamento de suporte (Memória)

› Função de regeneração e manutenção

› Arranque rápido através de operação remota

Modelo	MBC 750 S	
Art. no.	6850510	
Dados técnicos		
Tensão carregamento	12 V	24 V
Corrente carga	100 A	70 A
Capacidade carregamento	4–700 Ah	
Arranque	450 A	
Pico	650 A	
Potência / Tensão*	2000–12000 W/230 V	
Modos operação	6	
Indicado para baterias	Wet, Gel, AGM	
Indicado para	Moto, Carro, Cp, Cm, Barco, Camião<7,5t, Trator, Construção, Pesado>7,5t, Autocarro	
Booster indicado	Moto, Carro, Cp, Cm, Barco, Camião<7,5t, Trator, Construção, Pesado>7,5t, Autocarro	
Dimensões (C x L x A)	380 x 310 x 950 mm	
Peso	29,5 kg	



Composição

Chassi com rodas de transporte
Suporte de cabos

Equipamento:

Carregamento de suporte (Memória)
Seleção variável da corrente de carregamento
Mostrador digital de tensão carregamento e corrente carga
Amperemeter digital
Display estado da bateria
Display para tensão de arranque e carga
LED indicador de polaridade, voltagem erradas, bateria com defeito
Indicador LED de carregamento e carga cheia
Protecção de curto circuito do cabo carga
Protecção de curto circuito por polaridade incorrecta
Protecção contra sobre carga
Protecção térmica com auto-reset
Cabo de carregamento +/- com alicate standard
Cabo alimentação 230V com ficha Shuko

Carregadores



SB 200 MS – Startbooster ultra leve de grande desempenho

- ▶ Indispensável no uso diário para utilizadores profissionais de reparação, mecânica e eletrónica de todos os tipos de veículos com baterias de 12 volts
- ▶ Controlado por microprocessador
- ▶ Manuseio fácil e ergonómico
- ▶ Nenhum defeito da bateria interna durante descarga prolongada

Bateria LiFePO4 integrada de alta qualidade

- ▶ Baixa auto-descarga
- ▶ Sem defeito após descarga prolongada
- ▶ Bateria com vida útil 5 vezes superior às convencionais, cerca de 3000 ciclos
- ▶ Alta segurança contra auto-ignição
- ▶ **Equipamento deve estar sempre em carga quando não estiver em uso, para uma vida útil longa**

Modo de carregamento auxiliar

- ▶ Pode ser usada como fonte de alimentação, permitindo manter as configurações electrónicas do veículo quando a bateria é removida. Função importante para os carros modernos em que a troca de bateria só deve ser efectuada no modo de carregamento auxiliar, para manter as configuração do condutor.

- › Bateria LiFePO4 com segurança intrínseca muito alta
- › Proteção contra picos de tensão
- › Proteção da eletrónica do veículo
- › Carregamento de suporte (Memória)

Modelo	SB 200 MS
Art. no.	6850650
Dados técnicos	
Tensão inicial	12 V
Pico	2000 A
I-Start	800 A
Tensão de alimentação	230 V
Comprimento dos cabos	0,5 m
Indicado para baterias	WET/GEL/AGM
Booster indicado	Moto, Barco, Carro, Camião>7,5t
Dimensões	260 x 135 x 72 mm
Peso	2,4 kg



Composição:
Bateria de lítio integrada com 4 células
Fonte de alimentação externa
Cabos de 0,5 m com alicates profissionais
Suporte do cabo
Suporte

Equipamento:
Carregamento de suporte (Memória)
Indicador da tensão da bateria
Protecção de curto circuito do cabo carga
Protecção de curto circuito por polaridade incorrecta
Protecção contra sobrecarga
Protecção contra picos de tensão
Protecção electrónica do veículo
Cabo de carregamento +/- com alicate standard
Cabo alimentação 230V com ficha Shuko

SB 500 – Startbooster para baterias húmidas, gel e fibra de vidro de 12 e 24 Volts



- ▶ Indispensável no uso diário para utilizadores profissionais de reparação, mecânica e eletrónica
- ▶ Para todos os tipos de veículos com baterias de 12 ou 24 Volts
- ▶ Manuseio fácil e ergonómico

- ▶ Protege os componentes eletrónicos do veículo contra danos durante a inicialização
- ▶ Protecção contra picos de tensão
- ▶ Carregador de bateria integrado para carregar a bateria interna

- ▶ Carregamento direto do interior do veículo através de cabo de conexão para isqueiro
- ▶ **Equipamento deve estar sempre em carga quando não estiver em uso, para uma vida útil longa**

- › Protecção contra picos de tensão
- › Protecção electrónica do veículo
- › Baterias Hawker de elevada qualidade

Composição:
Bateria Hawker integrada com carregador
Cabos profissionais de 1,6 m com alicates robustos
Pega de transporte
Suporte para cabos

Modelo	SB 500	
Art. no.	6850605	
Dados técnicos		
Tensão inicial	12 V	24 V
Pico	4400 A	2200 A
I-Start	700/1400 A	
Tensão de alimentação	230 V	
Indicado para baterias	Wet, Gel, AGM	
Booster indicado	Moto, Carro, Cp, Cm, Trator, Barco, Peado<7,5t, Pesado>7,5t, Autocarro, Construção	
Dimensões	405 x 180 x 380 mm	
Peso	18 kg	



Equipamento:
Amperímetro digital
Protecção contra sobrecarga
Protecção contra picos de tensão
Protecção da electrónica do veículo
Cabo carga +/- com alicates
Cabo alimentação 230V com ficha Shuko e ligação esquireo

AQUECEDORES POR INDUÇÃO



Funcionalidade e benefícios do princípio de indução para o setor de carroceria e veículos comerciais

Como funciona:

Graças ao aquecedor de indução e seus acessórios, usando a tecnologia de indução de última geração, a quantidade de calor necessária é atingida numa questão de segundos e é aplicada directamente no ponto onde ela realmente é necessária, estando a área circundante totalmente protegida (por ex.: superfícies pintadas, vidros, borracha,

plásticos, etc) evitando danos nos componentes. Assim não é necessário chama, diminuindo o risco de incêndio.

Aplicações e benefícios:

▶ Para a remoção rápida e fácil de peças em veículos através do efeitos de calor, por exemplo: vidros, painéis, adesivos, transparências ou similar.

- ▶ O recurso a um microprocessador inteligente e eficaz permite de uma forma rápida fornecer a energia ao utilizador onde ela é necessária
- ▶ Proteção completa das áreas circundantes e prevenção de danos às superfícies pintadas, vidro, borracha, plástico, etc.

Aquecedor por Indução

IHG 1500 – Extremamente versátil no setor de carroçarias e veículos comerciais

- ▶ Fácil de transportar graças ao seu pequeno compacto e leve com apenas 4,5 kg
- ▶ Graças à extensa gama de acessórios de série, é extremamente versátil no setor de carroçarias e veículos comerciais

Acessórios opcionais também estão disponíveis

Exemplos de aplicação

- ▶ Pequenas moissas causadas por granizo, pedras sem danificar a pintura
- ▶ Remoção de vidros, painéis, adesivos, transparências ou similar.

- ▶ Remoção de painéis pequenos
- ▶ Solta e remove selantes
- ▶ Solta peças enferrujadas e presas, como por exemplo parafusos, porcas, rolamentos, engrenagens e afins.
- ▶ As peças de difícil acesso também podem ser afrouxadas após o aquecimento usando e anexando fio de enrolamento especial (por exemplo, peças de eixo, juntas esféricas, sensores, etc.)



Nos locais de difícil acesso pode utilizar as capacidade flexível do fio de enrolar



Aquece e dissolve partes enferrujadas



Remoção simples de painéis mais pequenos



Remove ferrugem

APENAS 4,5 KG



IHG 1500 – Vários acessórios versáteis incluídos na composição (ver abaixo)

Equipamento:

- › Porta-bobina
- › Resistência lateral M 8
- › Resistência frontal M12
- › Fio de enrolar
- › Bobina espiral
- › Pega
- › Mala de plástico



Modelo		IHG 1500
Art. no.		6400015

Dados técnicos		
Potência	kW	1,5
Frequência de saída	kHz	25–60
Protecção		IP 21
Dados elétricos		
Consumo	kVA	1,7
Fusível protecção	A	16
Ligação eléctrica	V	230
Frequência	Hz	50/60
Dimensões e Peso		
C x L x A	mm	200 x 75 x 140
Peso equipamento	kg	4,5
Peso com acessórios	kg	5

Sistema de controlo

- ▶ O recurso a um microprocessador inteligente e eficaz permite de uma forma rápida fornecer a energia ao utilizador onde ela é necessária
- ▶ Aquecimento das peças a mais de 800 ° C
- ▶ Fácil e rápido de usar
- ▶ Alta eficiência
- ▶ Os 2 ventiladores permitem o arrefecimento eficaz do equipamento.
- ▶ O automonitoramento torna-o fiável e equipado com indicador de estado

IHG 3500 – Para soltar peças apertadas e enferrujadas

Potente e fácil de usar

- ▶ Dez parâmetros de controlo, por exemplo, definir a temperatura máxima ou duração do processo de aquecimento
- ▶ Alta precisão de repetição, definindo os parâmetros desejados
- ▶ Alternativa barata, segura e limpa ao aquecimento com queimador

Detalhes práticos

- ▶ Refrigeração a água integrada, graças ao indicador de nível de água fácil de encher
- ▶ Atualizações fáceis de software via porta USB
- ▶ Fácil de transportar devido ao seu design compacto e baixo peso

- › Fácil utilização com alta precisão de repetição
- › Libertação rápida de parafusos e porcas pressas ou enferrujadas
- › Peças de aquecimento para prensar, dobrar ou colar

Inúmeras aplicações

- ▶ Vários anexos para muitas aplicações
- ▶ Remover peças presas e enferrujadas, como parafusos, porcas, parafusos, rolamentos, engrenagens ou similares
- ▶ Aquecimento local de peças para soldar, prensar, dobrar ou colar
- ▶ Fusão de materiais de baixo ponto de fusão



IHG 3500

Composição:

- › Pega para bobina com cabo de 2 m
- › Bobina de foco oblíqua
- › Enchimento do circuito de refrigeração 2,5 l

A figura não mostra a composição de entrega

Modelo		IHG 3500
Art. no.		6400035

Dados técnicos		
Potência	kW	3,5
Frequência de saída	kHz	18 – 60
Protecção		IP 22
Reservatório de refrigeração	l	2,5
Dados elétricos		
Consumo	kVA	3,5
Fusível protecção	A	16
Ligação elétrica	V	230
Frequência	Hz	50
Dimensões e Peso		
C x L x A	mm	440 x 240 x 200
Peso equipamento	kg	13,5

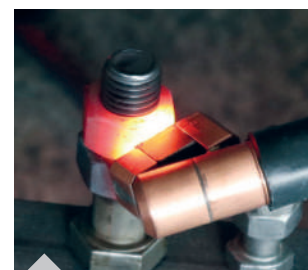

Aquecimento de uma porca com bobina de foco em ângulo



Aquecimento de um componente com a bobina de foco em linha recta

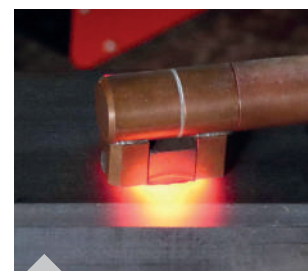

Aquecimento de um componente com a bobina de foco em linha recta

Acessórios opcionais para aquecedor por indução

IHG 1500



Modelo

Resistência frontal (L = 220 mm) M6 (15)

Art. no. 6411015

Resistência frontal (L = 220 mm) M8 (19)

Art. no. 6411019

Resistência frontal (L = 220 mm) M8 (20)

Art. no. 6411020

Resistência frontal (L = 220 mm) M10 (23)

Art. no. 6411023



Resistência frontal (L = 220 mm) M12 (26)

Art. no. 6411026

Resistência frontal (L = 220 mm) M16 (32)

Art. no. 6411032

Resistência frontal (L = 220 mm) M20 (38)

Art. no. 6411038

Resistência frontal (L = 220 mm) M22 (45)

Art. no. 6411045

Resistência lateral (L = 220 mm) M6 (15)

Art. no. 6411115



Resistência lateral (L = 220 mm) M8 (19)

Art. no. 6411119

Modelo

Resistência lateral (L = 220 mm) M8 (20)

Art. no. 6411120

Resistência lateral (L = 220 mm) M10 (23)

Art. no. 6411123



Resistência lateral (L = 220 mm) M12 (26)

Art. no. 6411126

Resistência lateral (L = 220 mm) M16 (32)

Art. no. 6411132

Resistência lateral (L = 220 mm) M20 (38)

Art. no. 6411138

Resistência lateral (L = 220 mm) M22 (45)

Art. no. 6411145



Resistência foco (Ø = 20 mm)

Art. no. 6411004



Fio de enrolar (elemento flexível) (L = 800 mm)

Art. no. 6411003



Resistência espiral

Art. no. 6411002

Resistência aquecimento (L=750mm, Ø=4mm)

Art. no. 6411001



Resistência flexível cerâmica L = 800 mm

Art. no. 6411005

IHG 3500



Modelo

Extensão

Art. no. 6412000



Tocha indutora em ângulo

Art. no. 6412001



Tocha indutora lateral

Art. no. 6412002

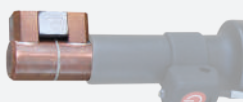

Tocha indutora reta

Art. no. 6412003

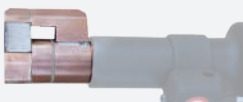

Modelo

Adaptador de tocha de refrigeração a água

Art. no. 6412004



Tocha de refrigeração a água Ø 20 mm

Art. no. 6412005



Tocha de refrigeração a água Ø 25 mm

Art. no. 6412006

Líquido de Arrefecimento 3l

Art. no. 6412007

IHG 10000 – Aquecedor por indução potente e móvel

Ideal para todas as oficinas:

- ▶ Para uso na indústria automóvel, ferroviária e aviação, construção e indústria em geral, processamento de metal, manutenção, soldadura, oficinas de reparação
- ▶ Para aquecer antes de endurecer, endireitar, dobrar or forjar tubos, aço redondo e perfis
- ▶ Aquecimento local de peças para soldar, prensar, dobrar ou colar
- ▶ Remover peças presas e enferrujadas, como parafusos, porcas, parafusos, rolamentos, engrenagens ou similares

Vantagens:

- ▶ Dispositivo móvel com chassi e refrigeração a água integrada
- ▶ Alternativa económica, segura e limpa ao aquecimento com maçarico
- ▶ Potência 12kVA
- ▶ Operação muito silenciosa
- ▶ Uso flexível e rápido

Equipamento:

- ▶ Visor mostra vários parâmetros
- ▶ Refrigeração a água das resistências
- ▶ Controlo de potência contínua de 10 a 100% com função de temporizador e configuração de fábrica
- ▶ Ligação USB para atualizações de software
- ▶ Modo de operação com CP de potência constante e campo magnético CF constante
- ▶ Iluminação LED na pega
- ▶ Ligação para controlo remoto e sensor de temperatura



Composição:

- › Pega para resistência com cabo de 4m
- › Resistência redonda 32 mm
- › Enchimento do circuito de refrigeração 10 l

Modelo	IHG 10000
Art. no.	6420100

Dados técnicos		
Poder de indução	kW	10,0
Frequência de saída	kHz	18 - 45
Aula de proteção		IP 21
Volume de refrigerante	l	10,0
Ligação elétrica		
Consumo	kVA	12,0
Fusível de protecção	A	16
Tensão	V	400
Frequência	Hz	50
Dimensões e Peso		
Länge x Breite x Höhe	mm	400 x 760 x 700
Peso des Geräts	kg	58

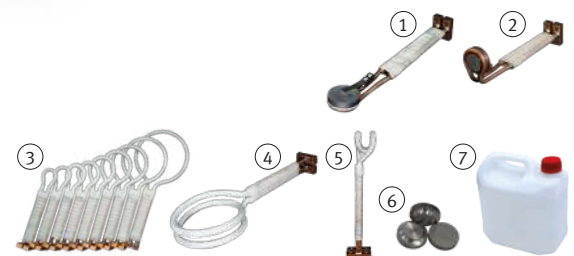

Opcionais IHG 10000	Art. no.
① Resistência redonda de 32 mm	6430010
② Resistência redonda, frontal de 32 mm	6430015
③ Resistência redonda Ø22 mm com 1 volta	6430050
③ Resistência redonda Ø28 mm com 1 volta	6430051
③ Resistência redonda Ø34 mm com 1 volta	6430052
③ Resistência redonda Ø40 mm com 1 volta	6430053
③ Resistência redonda Ø47 mm com 1 volta	6430054
③ Resistência redonda Ø57 mm com 1 volta	6430055
④ Resistência redonda Ø22 mm com 2 voltas	6430070
⑤ Resistência de perfil em U de 14 mm	6430080
⑥ Núcleo de ferrite de substituição	6430085
⑦ Líquido refrigeração 10 litros	6430100

MESAS ELEVATÓRIAS E PORTA-PALETES



Porta Paletes PHW – Confortável de usar, resistente e manobrável

- ▶ Três funções operadas a uma mão (levantar, descer e posição neutra)
- ▶ Bomba hidráulica de operação suave graças ao pistão e válvula descarga em aço cromado
- ▶ Velocidade de descida infinitamente variável graças à válvula de descarga com controlo gradual
- ▶ Fácil de manobrar mesmo com cargas pesadas graças a rodas direccionais em alumínio revestidas a borracha e rodízios duplos em poliuretano.
- ▶ Rolamentos de precisão em todos os rodízios
- ▶ Estabilidade superior, estrutura única de chassi e grafos resistente à torção
- ▶ Barra de tração ergonómica, antiderrapante com revestimento de plástico adicional
- ▶ Disponível com diferentes comprimentos de garfo



▶ Bomba hidráulica de operação suave graças ao pistão e válvula descarga em aço cromado



▶ Roda adicional na ponta do garfo torna mais fácil entrar e sair dos paletes



▶ PHW 2006: Bomba hidráulica de operação suave graças ao pistão e válvula descarga em aço cromado



▶ PHW 2006: Roda adicional na ponta do garfo torna mais fácil entrar e sair dos paletes

Modelo		PHW 2506 K	PHW 2506	PHW 2506 L
Art. no.		6152507	6152506	6152508
Dados técnicos				
Capacidade	t		2,5	
Largura nos garfos	mm		540	
Largura do garfo	mm		160	
Comprimento garfos	mm	800	1150	1800
Altura mín. / máx. garfos	mm		85 – 200	
Ângulo viragem	°	186	210	186
Raio de viragem	mm	835	1275	1790
Rodas direccionais (Ø x largura)	mm		200 x 50	
Material rodas direccionais			Al, PA	
Rodízios (Ø x largura)	mm		80 x 70	
Material rodízios			PU	
Comprimento	mm	1190	1540	2190
Largura	mm		540	
Altura	mm	1240	1230	1240
Peso	kg	63	69	107

Porta-paletes com balança e impressora

PHW 2000 W



- ▶ Painel de comando com 4 botões de fácil entendimento
- ▶ Fácil de operar mesmo com luvas
- ▶ Intervalo de medição de 1kg

PHW 2000 WP



- ▶ PHW 2000 WP com impressora integrada para registo do peso

Série PHW W/WP – Porta paletes profissional com capacidade 2 ton. com balança digital. Modelo WP com impressora integrada

- ▶ Rodízios giratórios em alumínio com piso em borracha, rodízios duplos dos garfos em PU, rolamentos de esferas de precisão
- ▶ Balança digital integrada, protegida em estrutura de aço
- ▶ LCD de 6 dígitos bem dimensionado, correcção de tara, mensagem de erro
- ▶ Partes eletrónicas para maior fiabilidade DIN IP5X
- ▶ Fiável a temperaturas de -10° a 40° C e 10 % a 95 % de humidade relativa
- ▶ Correção de tara, peso bruto/peso líquido, peso total e função de soma para pesagem em série
- ▶ Alimentação através de bateria 6 V com 10 Ah



PHW 2000 W



PHW 2000 WP

- ▶ Com impressora integrada

Modelo		PHW 2000 W	PHW 2000 WP
Art. no.		6150261	6150271
Dados técnicos			
Capacidade	t	2	2
Largura total	mm	540	540
Largura garfos	mm	172	172
Comprimento garfos	mm	1150	1150
Altura min/máx garfos	mm	85-175	85-175
Ângulo viragem	°	210	210
Raio de viragem	mm	1362	1362
Rodas direccionais Ø	mm	160 x 50	160 x 50
Rodízios Ø	mm	70 x 60	70 x 60
Dimensões C x L x A	mm	1568 x 540 x 1182,5	1568 x 540 x 1182,5
Peso	kg	135	135
Balança			
Capacidade	kg	2000	2000
Intervalo de medição	kg	1	1
Precisão de medição	kg	até 2000 = +/-2	até 2000 kg = +/-2
Bateria	V	6 V com 10 Ah	6 V com 10 Ah

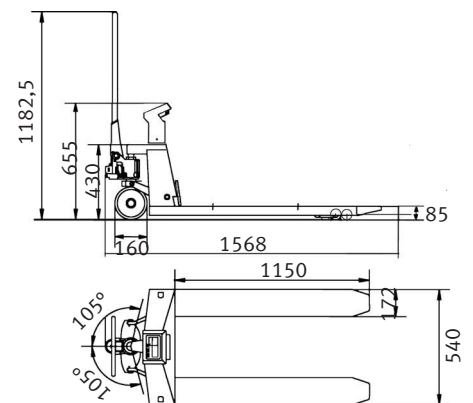

PHW 2000 W, PHW 2000 WP

Porta paletes elétrico EHW 12 – versão totalmente elétrica com baterias de íões de lítio

- ▶ Bastante ágil com baixo peso, também adequado para uso em espaços confinados, em plataformas elevatórias ou como transporte
- ▶ Controlo contínuo e conveniente da velocidade através de botões
- ▶ A função de baixa velocidade permite uma manobrabilidade lenta através da barra de tração - perfeito para espaços confinados!
- ▶ Barra de tração ergonómica, para maior conforto
- ▶ Bateria de íões de lítio potente e sem manutenção
- ▶ Alta disponibilidade graças aos curtos tempos de carregamento de apenas duas horas e meia a três horas e a possibilidade de carregamento intermediário entre pausas
- ▶ Sistema de gestão integrado na bateria assegura a manutenção a longo prazo e a segurança durante o carregamento
- ▶ Estado de carga da bateria na barra de tração
- ▶ Bateria fácil de remover
- ▶ Interface CAN-bus e controlo de manutenção Curtis para diagnóstico rápido e fácil (é necessário software de diagnóstico externo)

- › Potente bateria de íões de lítio
- › Ideal para carregar e descarregar camiões e como transporte
- › Ágil, compacto e leve
- › Função de baixa velocidade para manobra através de barra de tração vertical



› Muito manobrável, também adequado para uso em espaços confinados, por exemplo, em caminhões



› Controlo conveniente da velocidade, direção e travão através de interruptores basculantes fáceis de usar
› Botões grandes de fácil acesso para levantar e abaixar os garfos e acionar a buzina



EHW 12 - Fig. com molas opcionais para maior estabilidade

Composição:

- › Carregador de bateria
- › Bateria Li-ion 24V/20Ah

Modelo	EHW 12	
Art. no.	6160112	
Dados técnicos		
Capacidade	t	1,2
Largura total	mm	540
Garfos comp x largura	mm	160 / 1150
Altura garfos min. / max.	mm	80 – 195
Ângulo viragem	mm	1337
Velocidade de elevação	m/s	0,031
Velocidade de descida	m/s	0,069
Velocidade de condução	km/h	4,6
Inclinação com carga	%	4
Inclinação sem carga	%	16
Dados elétricos		
Motor de tração	kW	0,65
Motor de elevação	kW	0,5
Tensão da bateria	V	24
Capacidade da bateria	Ah	20
Dimensões e Peso		
Dimensões C x L x A	mm	1537 x 540 x 1160
Altura do chassi	mm	628
Peso	kg	124
Peso da bateria	kg	4,4
Rodízio direção (Ø x L)	mm	210 x 70
Rodas garfos (Ø x L)	mm	80 x 93
Emissão de ruído		
Nível de ruído	dB(A)	70
Equipamento		
Estado carga da bateria		LED
Função velocidade baixa		sim
Desbloqueio		Chave eletrônica



› Botão de baixa velocidade facilmente acessível para manobras lentas
› Indicador LED do estado da bateria
› Desbloqueio do porta-paletes com uma chave eletrônica



Opcionais EHW 12	Art. no.
① Bateria Li-ion 24V/20Ah	6161242
① Bateria Li-ion 24V/36Ah	6161243
Carregador para 6161242	6161240
Carregador para 6161243	6161241
② Rodízios de suporte lateral com molas › Para excelente estabilidade em curva	6161000

Composição:
› 2 rodízios de suporte com mola
› 2 capas

Porta paletes elétrico

Porta paletes elétrico EHW 15 / EHW 20 – versão totalmente elétrica com baterias de íões de lítio

- ▶ Bastante ágil com baixo peso, também adequado para uso em espaços confinados, em plataformas elevatórias ou como transporte
- ▶ Controlo contínuo e conveniente da velocidade através de botões
- ▶ A função de baixa velocidade permite uma manobrabilidade lenta através da barra de tração - perfeito para espaços confinados!
- ▶ EHW 20: manobras fáceis e seguras em curvas apertadas, graças à redução automática de velocidade de 50% quando a barra é girada com força
- ▶ Pega ergonômico para maior facilidade de uso
- ▶ Bateria de íões de lítio potente e sem manutenção
- ▶ Alta disponibilidade graças aos curtos tempos de carregamento de apenas duas horas e meia a três horas e a possibilidade de carregamento intermediário entre pausas
- ▶ Sistema de gestão integrado na bateria assegura a manutenção a longo prazo e a segurança durante o carregamento

- ▶ Estado de carga da bateria na barra de tração
- ▶ Bateria fácil de remover
- ▶ Interface CAN-bus e controlo de manutenção Curtis para diagnóstico rápido e fácil (é necessário software de diagnóstico externo)

- ▶ Potente bateria de íões de lítio
- ▶ Ideal para carregar e descarregar camiões e como transporte
- ▶ Ágil, compacto e leve
- ▶ Função de baixa velocidade para manobra através de barra de tração vertical
- ▶ Rolos de suporte laterais com mola para alta estabilidade de direção e curva

Composição EHW 15:

- › Carregador de bateria
- › Bateria Li-ion 24V/20Ah

Composição EHW 20:

- › Carregador de bateria
- › Bateria Li-ion 48V/20Ah



EHW 15

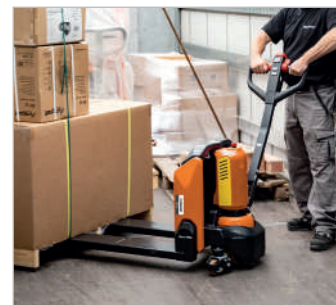

› Muito manobrável, também adequado para uso em espaços confinados, por exemplo, em caminhões



› Controlo conveniente da velocidade, direção e travão através de interruptores basculantes fáceis de usar
› Botões grandes de fácil acesso para levantar e abaixar os garfos e acionar a buzina



› Botão de baixa velocidade facilmente acessível para manobras lentas
› Indicador LED do estado da bateria
› Desbloqueio do porta-paletes com uma chave eletrônica modelo EHW 20 também com um chip RFID



› Dois rolos de suporte laterais acionados por mola para excelente estabilidade de direção e nas curvas

Modelo		EHW 15	EHW 20
Art. no.		6160115	6160120
Dados técnicos			
Capacidade	t	1,5	2,0
Largura total	mm	540	
Garfos comp x largura	mm	160 / 1150	
Altura garfos min. / max.	mm	80 – 195	
Ângulo viragem	mm	1330	1336
Velocidade de elevação	m/s	0,02	0,017
Velocidade de descida	m/s	0,05	
Velocidade de condução	km/h	4,6	4,8
Inclinação com carga	%	6	7
Inclinação sem carga	%	16	
Dados elétricos			
Motor de tração	kW	0,65	0,75
Motor de elevação	kW	0,5	0,8
Tensão da bateria	V	24	48
Capacidade da bateria	Ah	20	20
Dimensões e Peso			
Dimensões C x L x A	mm	1530 x 540 x 1160	1536 x 540 x 1160
Altura do chassi	mm	628	
Peso	kg	123	149
Peso da bateria	kg	4,6	7,5
Rodízio direção (Ø x L)	mm	210 x 70	
Rodas garfos (Ø x L)	mm	80 x 93	
Emissão de ruído			
Nível de ruído	dB(A)	70	
Equipamento			
Rolos de suporte lateral		sim	
Estado carga da bateria		LCD	
Função velocidade baixa		sim	
Desbloqueio		Código PIN	Código PIN, RFID Chip

Opcionais EHW 15	Art. no.
Bateria Li-ion 24V/20Ah	6161242
Bateria Li-ion 24V/36Ah	6161243
Carregador de bateria p/ 6161242	6161240
Carregador de bateria p/ 6161243	6161241

Opcionais EHW 20	Art. no.
Bateria Li-ion 48V/20Ah	6161482
Carregador de bateria p/ 6161482	6161481

GHHW 1000 – Particularmente adequado para carga e descarga de veículos

- ▶ Facilita movimentação de cargas dentro do armazém ou local de trabalho
- ▶ Função dupla: transporte e empilhamento de cargas
- ▶ Anti-estático prevenindo a criação de faíscas
- ▶ Construção robusta de perfil de aço com soldas de alta qualidade
- ▶ Largura de garfos fixa para maior estabilidade
- ▶ Dispositivo de elevação com bomba hidráulica operada manualmente
- ▶ Devido ao seu design compacto, é fácil passar em portas e armazéns ocupados
- ▶ Equipado com rolos de baixo desgaste e rodízios montados em rolamentos de esferas resistentes, de nylon para uma condução suave
- ▶ Engenharia durável de precisão
- ▶ Elevação pela alavanca manual ou pedal

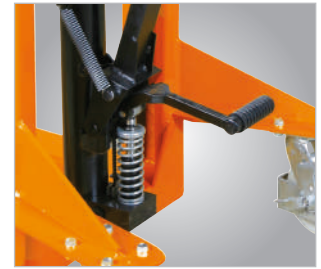

▶ A alavanca de pé facilita a elevação da carga

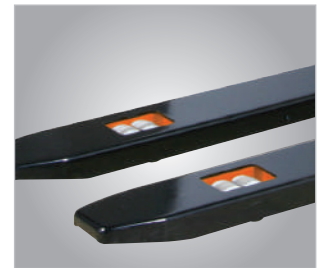

- ▶ Construção robusta, com rodas grandes
- ▶ Rodas de carga duplas em poliuretano
- ▶ Anti-estático sendo adequado para transporte de mercadorias explosivas e inflamáveis



- ▶ Pega ergonômica para operação com uma mão
- ▶ Ótimo conforto graças ao revestimento em plástico

Modelo	GHHW 1000	
Art. no.	6151016	
Dados técnicos		
Capacidade	t	1
Largura total	mm	550
Largura dos garfos	mm	170
Comprimento dos garfos	mm	1150
Altura garfos min. / máx.	mm	90-1600
Altura chassi	mm	1980
Ângulo viragem	°	210
Rodas direccionais Ø	mm	147 x 40
Rodízios Ø	mm	83 x 60
Velocidade elevação	mm/s	25
Velocidade descida	Controlado manualmente	
Raio de viragem	mm	1380
Larg. corredor necessária	mm	2112
Distribuição de carga	mm	600
Dimensões (C x L x A)	mm	1705 x 755 x 1980
Peso	kg	230

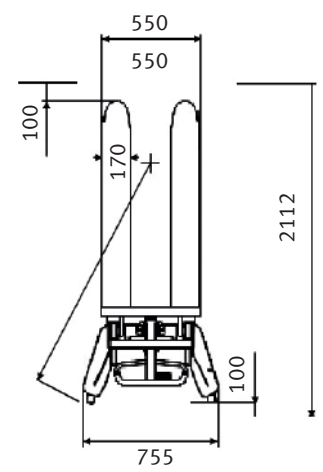
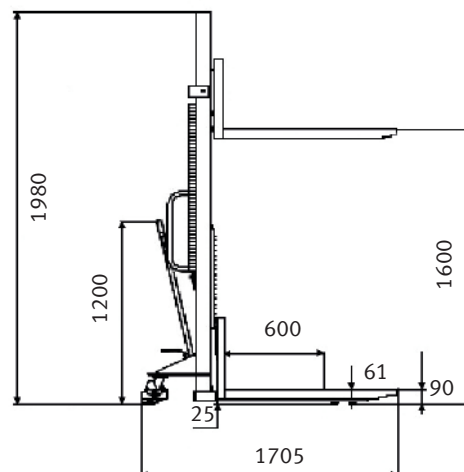

Porta Paletes de Tesoura



- ▶ Funções de elevação, elevação rápida, descida e posição neutra controladas na pega
- ▶ Pega com revestimento para maior conforto



- ▶ Sistema de elevação hidráulico robusto e dispositivo de descida com pistão cromado e válvula de descarga
- ▶ Velocidade de descida automaticamente reduzida para cargas pesadas
- ▶ Elevação rápida



- ▶ Suportes laterais conferem maior segurança impedindo que o porta-paletes se mova sozinho quando está a carregar cargas elevadas

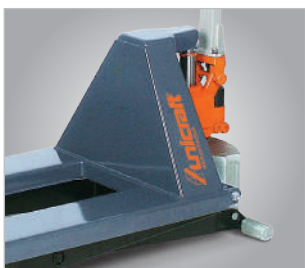

- ▶ Devido à baixa altura do chassi de apenas 430 mm, o PHH 1001 pode ser usado universalmente

PHH 1001 – Porta paletes de tesoura. A plataforma de elevação móvel com capacidade de carga de 1 tonelada

- ▶ Dispositivo robusto de elevação e descida totalmente hidráulico
- ▶ Bomba hidráulica de funcionamento suave com pistão cromado robusto e válvula de descarga
- ▶ Velocidade de descida continuamente variável graças à válvula de descarga com controlo gradual
- ▶ A altura máxima do garfo pode ser alcançada rapidamente graças ao elevador rápido mecânico
- ▶ Estrutura e garfos robustos, estáveis e resistentes à torção
- ▶ Ágil graças a um ângulo de direção de até 210 °
- ▶ Pega ergonômica com revestimento de plástico adicional
- ▶ Move cargas mais pesadas, mudando para o modo neutro
- ▶ Funcionamento extremamente silencioso graças aos rodízios giratórios de alumínio
- ▶ Rolos de carga em PU
- ▶ Rolamentos de esferas de precisão sem manutenção em todas as rodas e rolos



Modelo		PHH 1001
Art. no.		6150100
Dados técnicos		
Capacidade	t	1
Largura total	mm	540
Largura dos garfos	mm	160
Comprimento dos garfos	mm	1150
Altura garfos min. / máx.	mm	85-800
Altura chassi	mm	430
Ângulo viragem	°	210
Rodas direccionais Ø	mm	180 x 50
Rodízios Ø	mm	74 x 50
Dimensões (C x L x A)	mm	1515 x 540 x 1225
Peso	kg	122

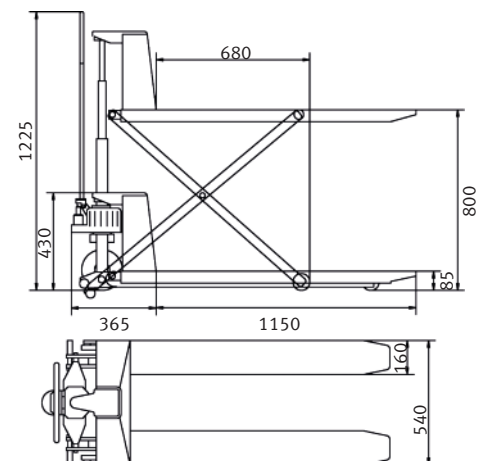

PHH 1003 E – Porta paletes de tesoura com elevação eletro-hidráulica e capacidade de carga de 1 t

- ▶ Dispositivo robusto de elevação e descida eletro-hidráulico
- ▶ Bomba hidráulica de funcionamento suave com pistão cromado robusto e válvula de descarga
- ▶ Pode ser utilizado em dois modos, como um porta paletes de tesoura operada de forma elétrica ou manual, por exemplo, quando a bateria está a carregar
- ▶ Descida manual, a velocidade de descida é continuamente variável graças à válvula de descarga com controlo gradual
- ▶ Estrutura e garfos robustos, estáveis e resistentes à torção
- ▶ Pega ergonômica com revestimento de plástico adicional
- ▶ Extremamente silencioso graças aos rodízios giratórios em alumínio com piso em borracha, rodízios duplos dos garfos em PU
- ▶ Rolamentos de esferas de precisão sem manutenção em todas as rodas e rolos
- ▶ Bateria livre de manutenção com duração de cinco horas (12 V / 60 Ah) de série
- ▶ A bateria pode ser carregada através de qualquer tomada de 230 V



- ▶ A pega ergonômica pode ser operada com uma mão, com revestimento para maior conforto



- ▶ Sistema de elevação electrohidráulico robusto e dispositivo de descida
- ▶ Velocidade de descida com cargas pesadas é reduzida automaticamente
- ▶ LED indicador do estado da carga da bateria.



- ▶ Bomba hidráulica de alta qualidade com pistão cromado e válvula de descarga



- ▶ Suportes laterais conferem maior segurança impedindo que o porta-paletes se mova sozinho quando está a carregar cargas elevadas

Modelo		PHH 1003 E
Art. no.		6150104
Dados técnicos		
Capacidade	t	1
Largura total	mm	540
Largura dos garfos	mm	160
Comprimento dos garfos	mm	1170
Altura garfos min. / máx.	mm	85–800
Ângulo viragem	°	160
Raio de viragem	mm	1564
Rodas direccionais Ø	mm	180 x 55
Rodízios Ø	mm	75 x 50
Dimensões (C x L x A)	mm	1715 x 540 x 1254
Peso	kg	152
Dados elétricos		
Motor	kW	0,8
Tensão	V	12
Capacidade de bateria	Ah	60
Peso	kg	24

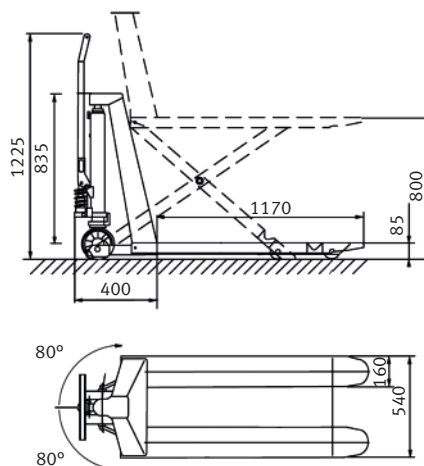

Mesas elevatórias

FHT – Mesa móvel elevatória de tesoura, com elevação hidráulica e capacidade para 500 Kg

- ▶ Construção robusta em aço
- ▶ Para um trabalho flexível e confortável
- ▶ Elevação hidráulica accionada no pedal até ao nível desejado
- ▶ Pedal separado para baixar mesa
- ▶ Rodízios robustos com protector de segurança nas rodas e travão para maior segurança no carregamento e descarregamento
- ▶ Válvula de sobrecarga para maior segurança do operador

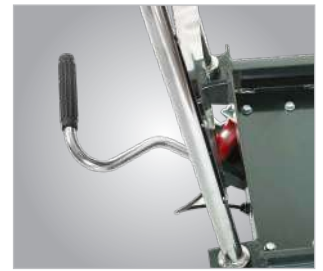

▶ Pedal hidráulico fácil de utilizar

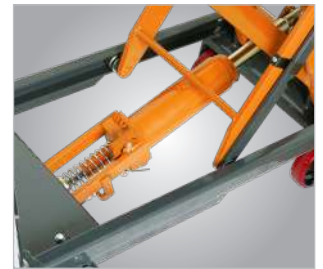

▶ Bomba hidráulica para subir e descer a mesa



▶ Rodas (travão nos rodízios giratórios) com protecção de fundição robusta. Maior protecção durante a carga e descarga



▶ Descida fácil e conveniente de usar

Modelo		FHT 500
Art. no.		6150500
Dados técnicos		
Capacidade	t	0,5
Dimensões da mesa	mm	855 x 500 x 50
Comprimento total	mm	1087
Altura mín. / máx.	mm	340-900
Altura da pega	mm	805
Curso por bombeamento	mm	13
Ø Rodas	mm	127
Peso	kg	87

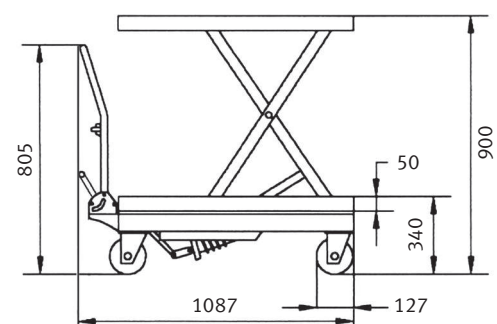

Série SHT – Mesas elevatórias hidráulicas de tesoura extremamente compactas

- ▶ Para um trabalho confortável a uma altura ideal
- ▶ Plataforma fechada
- ▶ Unidade de comando separada, 3 m de cabo, botões e interruptor de paragem de emergência
- ▶ Elevação e descida de forma suave
- ▶ Estrutura em aço e pintura electrostática
- ▶ Estabilidade garantida
- ▶ Norma de segurança EN 1570
- ▶ Hidráulico com dupla segurança



Modelo		SHT 1000	SHT 2000
Art. no.		6154100	6154200
Dados técnicos			
Capacidade	t	1	2
Dimensões da mesa	mm	1300 x 800	1300 x 800
Tempo de subida	s	25	40
Tempo de subida com carga	mm/s	40	22
Potência	kW	0,75	0,75
Elevação min-max	mm	190-1010	190-1010
Peso	kg	220	280

Série SHT G & U – Mesas elevatórias de baixo perfil. Modelo SHT 1001 U com mesa em forma de U

- ▶ Para um trabalho confortável a uma altura ideal
- ▶ Plataforma fechada
- ▶ SHT 1001G inclui rampa para facilitar a entrada e saída de porta-paletes
- ▶ Unidade de comando separada, 3 m de cabo, botões e interruptor de paragem de emergência
- ▶ Elevação e descida de forma suave
- ▶ Estrutura em aço para maior estabilidade
- ▶ Norma de segurança EN 1570
- ▶ Hastes de pistão cromadas
- ▶ Modelo SHT 1001 U com a plataforma em "U": facilita a entrada e saída de porta-paletes



SHT 1001 G

Composição SHT 1001 G:
› Rampa de acesso

Modelo		SHT 1001 G	SHT 1001 U
Art. no.		6153100	6153101
Dados técnicos			
Capacidade	t	1	1
Dimensões Plataforma	mm	1450 x 1140	1450 x 1140
Dimensões Plataforma interior	mm	-	1050 x 585
Tempo de subida	s	18	18
Tempo de subida com carga	mm/s	42	42
Potência	kW	0,75	0,75
Ligação elétrica	V/Ph/Hz	400/3/50	400/3/50
Tipo de corrente		AC	AC
Elevação mín-máx	mm	82-760	80-760
Peso	kg	250	235

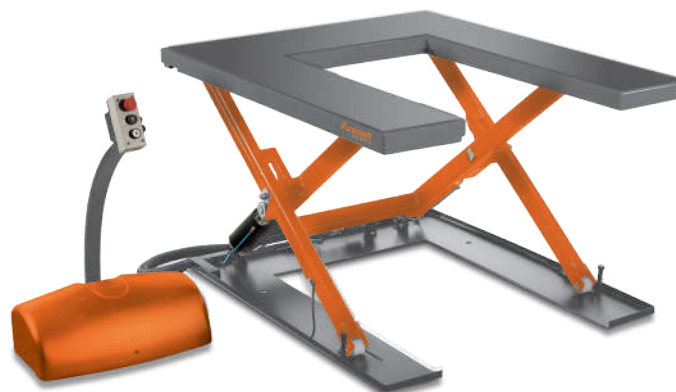

SHT 1001 U

Mesas elevatórias

Mesa de trabalho HT 300 M/HT 300 S –

Bancada móvel com ajuste rápido e individual da altura

- ▶ Ajuste de altura da mesa através de hidráulico com alavanca de pé
- ▶ O design com um mecanismo de tesoura e de funcionamento suave garante que a plataforma possa subir e descer de forma absolutamente paralela
- ▶ Fácil de manobrar graças aos quatro rodízios
- ▶ Dois rodízios com travão
- ▶ Diferentes tampos opcionais podem ser montados na estrutura de base, fixação segura com quatro pinos de bloqueio



HT 300 S



HT 300 M



- ▶ Ajuste de altura da mesa através de hidráulico com alavanca de pé



- ▶ Fácil de manobrar graças aos quatro rodízios com travão

Modelo		HT 300 S	HT 300 M
Art. no.		6100300	6100310

Dados técnicos			
Capacidade carga	t	0,3	0,3
Altura mínima plataforma	mm	400	400
Altura máxima plataforma	mm	1010	1010
Dimensões e Peso			
Dimensões (C x L x A)	mm	970 x 590 x 400	1200 x 740 x 400
Comprimento x Largura Plataforma	mm	970 x 590	1200 x 740
Diâmetro rolo	mm	125	125
Peso	kg	60	80

Mesa de trabalho HT 300 L –

Bancada móvel com tesoura dupla horizontal e dimensões generosas

- ▶ Construção com perfis de aço de alta qualidade para estabilidade extremamente elevada
- ▶ Ajuste de altura da mesa através de hidráulico com alavanca de pé
- ▶ O princípio de design com um mecanismo de tesoura de funcionamento suave garante que a plataforma possa ser elevada e abaixada absolutamente paralela
- ▶ Fácil de manobrar graças aos quatro rodízios
- ▶ Dois rodízios com travão
- ▶ Diferentes tampos opcionais podem ser montados na estrutura de base, fixação segura com quatro pinos de bloqueio



- ▶ Ajuste de altura da mesa através de hidráulico com alavanca de pé



- ▶ Fácil de manobrar graças aos quatro rodízios com travão

Modelo		HT 300 L
Art. no.		6100320

Dados técnicos		
Capacidade carga	t	0,3
Altura mínima plataforma	mm	400
Altura máxima plataforma	mm	1010
Dimensões e Peso		
Dimensões (C x L x A)	mm	1900 x 740 x 400
Comprimento x Largura Plataforma	mm	1900 x 740
Diâmetro rolo	mm	125
Peso	kg	140

Mesas elevatórias

Mesa de trabalho HT 600 – móvel e ajustável em altura, com mecanismo único de tesoura

- ▶ Construção com perfis de aço de alta qualidade para estabilidade extremamente elevada
- ▶ Ajuste de altura da mesa através de hidráulico com alavanca de pé
- ▶ O princípio de design com um mecanismo de tesoura de funcionamento suave garante que a plataforma possa ser elevada e abaixada absolutamente paralela
- ▶ Fácil de manobrar graças aos quatro rodízios
- ▶ Dois rodízios com travão
- ▶ Diferentes tampos opcionais podem ser montados na estrutura de base, fixação segura com quatro pinos de bloqueio



Ajuste de altura da mesa através de hidráulico com alavanca de pé

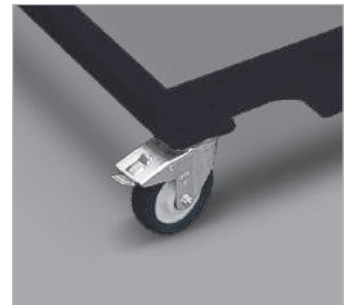







Fácil de manobrar graças aos quatro rodízios com travão



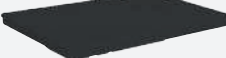











Modelo		HT 600
Art. no.		6100600

Dados técnicos		
Capacidade carga	t	0,6
Altura mínima plataforma	mm	400
Altura máxima plataforma	mm	1010
Dimensões e Peso		
Dimensões (C x L x A)	mm	1900 x 740 x 400
Comprimento x Largura Plataforma	mm	1900 x 740
Diâmetro rolo	mm	125
Peso	kg	190

Modelo	HT 300S Art. no. 6100300	HT 600 M Art. no. 6100310	HT 300L Art. no. 6100320	HT 600 Art. no. 6100600
 <p>Tampo perfurado HPL Revestido > Dimensões: 80 x 120 cm > Material: Multiplex HPL Revestido > Sistema de fixação: Furos com Ø20 mm > Peso: 15,5 kg Composição: > Parafusos de fixação > 2 suportes de chapa + parafusos para conectar vários tampos de mesa Art. no. 6112000</p>	●	●	●	●
 <p>Tampo perfurado HPL Revestido com gaveta & armazenamento > Dimensões: 80 x 120 cm > Material: Multiplex HPL Revestido > Sistema de fixação: Furos com Ø20 mm > Comprimento da gaveta: 99 cm > Peso: 23 kg Composição: > Gaveta > 4 suportes de montagem + parafusos > 2 suportes de chapa + parafusos para conectar vários tampos de mesa Art. no. 6112001</p>	●	●	●	
 <p>Tampo perfurado giratório HPL Revestido com gaveta & armazenamento > Dimensões: 80 x 120 cm > Dimensões com o tampo aberto: 160 x 120 cm > Material: Multiplex HPL Revestido > Sistema de fixação: Furos com Ø20 mm > Comprimento da gaveta 99 cm > Peso: 38 kg Composição: > Tampo giratório perfurada com gaveta e espaço de armazenamento Art. no. 6112002</p>	●	●		
 <p>Tampo de metal, 1000 x 600 mm > Com arestas suaves > Pegas de empurrar nas laterais dianteiras > Espessura da placa 3 mm Art. no. 6110300</p>	●			
 <p>Tampo contraplacado de faia, 1250 x 800 mm > Espessura 30 mm > Inclui quatro parafusos para fixação Art. no. 6110301</p>	●			
 <p>Tampo perfurada contraplacado de faia, 1250 x 800 mm > Espessura 30 mm > Espaço entre furos 100 mm > Diâmetro dos duros 22 mm Art. no. 6110302</p>	●			
 <p>Tampo perfurada contraplacado de faia, 1600 x 790 mm > Espessura 30 mm > Espaço entre furos 100 mm > Diâmetro dos duros 22 mm Art. no. 6110310</p>		●		

Opcionais

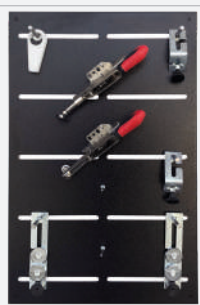
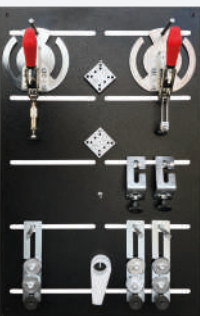
Modelo	Tampo Art. no. 6112000	Tampo Art. no. 6112001	Tampo Art. no. 6112002
 <p>Grampo de aperto com disco adaptador e parafuso Ø 20 mm Art. no. 6112005</p>	●	●	●
 <p>Calha de apoio com suporte antideslizante, inclui 2 parafusos de fixação Ø 20 mm Art. no. 6112006</p>	●	●	●
 <p>Calha de apoio com suporte antideslizante e dispositivo de elevação Art. no. 6112007</p>	●	●	●
 <p>Fita de reposição com adesivo (para Art. no. 6112006 & 6112007) Art. no. 6112008</p>	●	●	●
 <p>Grampo excêntrica com parafuso de fixação Ø 20 mm Art. no. 6112009</p>	●	●	●
 <p>Placa angular com parafuso de fixação Ø 20 mm Art. no. 6112010</p>	●	●	●
 <p>Grampo horizontal com parafuso de fixação Ø 20 mm Art. no. 6112011</p>	●	●	●
 <p>Grampo vertical com parafuso de fixação Ø 20 mm Art. no. 6112012</p>	●	●	●
 <p>Grampo horizontal com placa adaptadora redonda Ø 20 mm Art. no. 6112013</p>	●	●	●
 <p>Grampo vertical com placa adaptadora redonda Ø 20 mm Art. no. 6112014</p>	●	●	●
 <p>Grampo horizontal em suporte com parafusos de fixação para placas perfuradas Ø 20 mm Art. no. 6112015</p>	●	●	●
 <p>Grampo vertical em suporte com parafusos de fixação para placas perfuradas Ø 20 mm Art. no. 6112016</p>	●	●	●
 <p>Parafuso de fixação Ø 20 mm Allen Art. no. 6112017</p>	●	●	●
 <p>Sistema de grampos 1</p> <ul style="list-style-type: none"> › Painel com ranhuras › Grampo horizontal com parafuso de fixação › Grampo vertical com parafuso de fixação › 4 parafusos de fixação Ø20 mm com anilha › 2 placas abertas 180 x 40 com rosca › 2 rolamentos de pivô com parafuso sem cabeça para fixação excêntrica › 2 grampos excêntricos de plástico › 2 placas angulares 80 x 40 x 60 › 2 parafusos de stop <p>Art. no. 6112018</p>	●	●	●
 <p>Sistema de grampo 2</p> <ul style="list-style-type: none"> › Painel com ranhuras › 1 Grampo horizontal com placa adaptadora redonda › 1 Grampo vertical com placa adaptadora redonda › 6 parafusos de fixação Ø20 mm com anilha › 4 placas abertas 180 x 40 com rosca › 4 rolamentos de pivô com parafuso sem cabeça para fixação excêntrica › 4 grampos excêntricos de plástico › 2 placas angulares 80 x 40 x 60 › 2 parafusos de stop › 2 blocos adaptadores para elevar os grampos na placa adaptadora redonda <p>Art. no. 6112019</p>	●	●	●

Mesa elevatórias de tesoura HT 300 L LAP –

móvel, com tesoura dupla horizontal e dimensões generosas e tampo perfurado de contraplacado em faia

- ▶ Construção com perfis de aço de alta qualidade para estabilidade extremamente elevada
- ▶ Inclui tampo perfurado de alta qualidade 2000 x 1000 x 30 mm em contraplacado em faia com espaçamento de furos de 100 mm e diâmetro do furo de 22 mm
- ▶ Ajuste de altura da mesa através de hidráulico com alavanca de pé
- ▶ O princípio de design com um mecanismo de tesoura de funcionamento suave garante que a plataforma possa ser elevada e abaixada absolutamente paralela
- ▶ Fácil de manobrar graças aos quatro rodízios
- ▶ Dois rodízios com travão

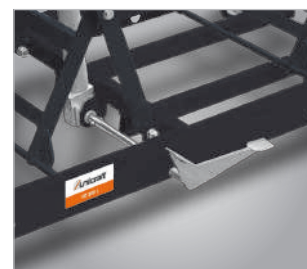

Ajuste de altura da mesa através de hidráulico com alavanca de pé



Fácil de manobrar graças aos quatro rodízios com travão

Composição:
 > Tampo perfurado de alta qualidade 2000 x 1000 x 30 mm em contraplacado em faia com espaçamento de furos de 100 mm e diâmetro do furo de 22 mm

Modelo		HT 300 L LAP
Art. no.		6100325

Dados técnicos		
Capacidade carga	t	0,3
Altura mínima plataforma	mm	430
Altura máxima plataforma	mm	1040
Dimensões e Peso		
Dimensões (C x L x A)	mm	2000 x 1000 x 430
Comprimento x Largura Plataforma	mm	2000 x 1000
Diâmetro rolo	mm	125
Peso	kg	188

Acessórios opcionais adequados para tampo perfurado

	Art.No.
 <p>Grampo > Para fixar a peça de trabalho por cima > Ajustável até 200 mm > Pode ser girado em 360 °</p>	6111000
 <p>Composição: > Parafuso de bloqueio</p> <p>Aperto rápido com engrenagem angular > Curso de 130 mm > Placa C x L: 100 x 78 mm > Pode ser usado em tampo perfurado</p>	6111001
 <p>Composição: > Dois parafusos de bloqueio</p> <p>Batentes > Pode ser usado em tampo perfurado</p>	6111002
 <p>Composição: > Parafuso > Pino de bloqueio</p> <p>Trilho de suporte com antiderrapante > Para fixar a tampos > 1 trilho de suporte</p>	6111003

A figura mostra dois trilhos de suporte

Mesas elevatórias

Mesa de trabalho HT 600 LAP – móvel, ajustável em altura, com mecanismo único de tesoura e tampo perfurado de contraplacado em faia

- ▶ Construção com perfis de aço de alta qualidade para estabilidade extremamente elevada
- ▶ Inclui tampo perfurado de alta qualidade 2000 x 1000 x 30 mm em contraplacado em faia com espaçamento de furos de 100 mm e diâmetro do furo de 22 mm
- ▶ Ajuste de altura da mesa através de hidráulico com alavanca de pé
- ▶ O princípio de design com um mecanismo de tesoura de funcionamento suave garante que a plataforma possa ser elevada e abaixada absolutamente paralela
- ▶ Fácil de manobrar graças aos quatro rodízios
- ▶ Dois rodízios com travão

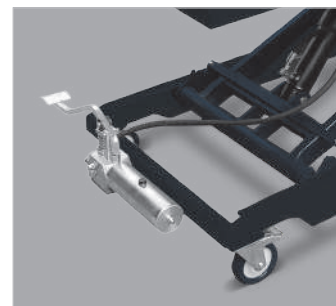

Ajuste de altura da mesa através de hidráulico com alavanca de pé



Fácil de manobrar graças aos quatro rodízios com travão

Composição:

- › Tampo perfurado de alta qualidade 2000 x 1000 x 30 mm em contraplacado em faia com espaçamento de furos de 100 mm e diâmetro do furo de 22 mm

Modelo		HT 600 LAP
Art. no.		6100605

Dados técnicos		
Capacidade carga	t	0,6
Altura mínima plataforma	mm	430
Altura máxima plataforma	mm	1040
Dimensões e Peso		
Dimensões (C x L x A)	mm	2000 x 1000 x 430
Comprimento x Largura Plataforma	mm	2000 x 1000
Diâmetro rolo	mm	125
Peso	kg	238

Acessórios opcionais adequados para tampo perfurado

	Art.No.
 Grampo <ul style="list-style-type: none"> › Para fixar a peça de trabalho por cima › Ajustável até 200 mm › Pode ser girado em 360 ° 	6111000
 Composição: <ul style="list-style-type: none"> › Parafuso de bloqueio Aperto rápido com engrenagem angular <ul style="list-style-type: none"> › Curso de 130 mm › Placa C x L: 100 x 78 mm › Pode ser usado em tampo perfurado 	6111001
 Composição: <ul style="list-style-type: none"> › Dois parafusos de bloqueio Batentes <ul style="list-style-type: none"> › Pode ser usado em tampo perfurado 	6111002
 Composição: <ul style="list-style-type: none"> › Parafuso › Pino de bloqueio Trilho de suporte com antiderrapante <ul style="list-style-type: none"> › Para fixar a tampo 	6111003
Composição: <ul style="list-style-type: none"> › 1 trilho de suporte 	

A figura mostra dois trilhos de suporte

AUXILIARES DE TRANSPORTE

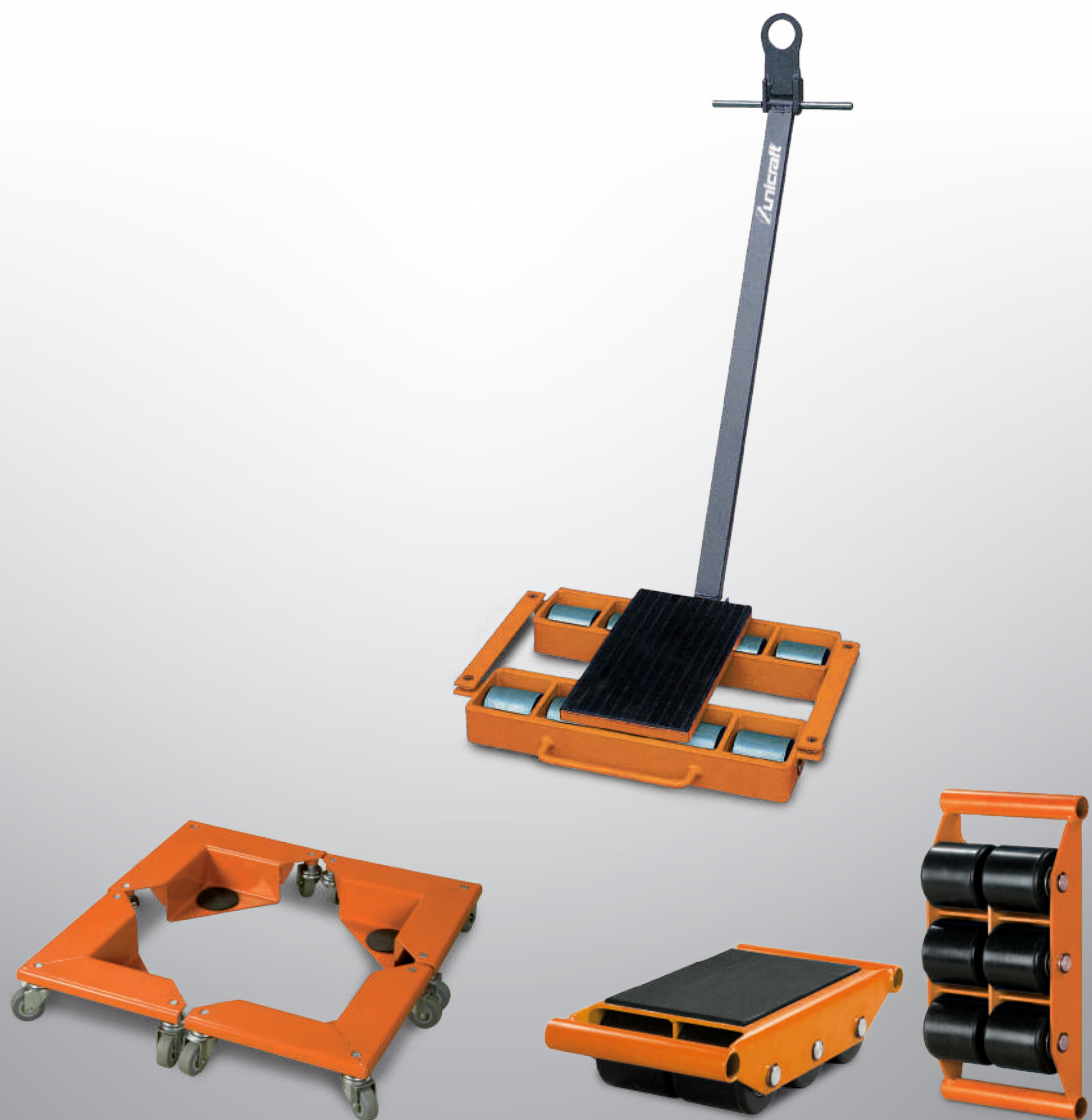

Chassi universal/Transportador de cantos/Rodízio de elevação

UF 230/UF 300 – Chassi universal com capacidade de carga de 230 kg ou 300 kg

- ▶ Chassi de dimensões ajustáveis
- ▶ Para facilitar o transporte das suas máquinas
- ▶ Múltiplas opções de configuração graças à estrutura com furação ajustável
- ▶ Facilmente manobrável graças aos dois rodízios giratórios 360°
- ▶ Com pés ajustáveis para amortecimento de vibrações (UF 230)
- ▶ Construção segura e estável
- ▶ Montagem rápida e fácil



Modelo		UF 230	UF 300
Art. no.		6190230	6190300

Dados técnicos			
Capacidade	kg	230	300
Dimensão min. quadrado	mm	280 x 280	345 x 345
Dimensão max. quadrado	mm	890 x 890	730 x 730
Dimensão min. retângulo	mm	430 x 280	–
Dimensão max. retângulo	mm	1.290 x 480	–
Intervalo entre furos	mm	25	25,4
Peso	mm	7,7	9



Exemplos de aplicação

- ▶ Para o movimento conveniente de serras de fita, retificadoras, engenos de furar, etc. (máquinas não incluídas)

ETR 4/150 – Transportador de cantos com 150 kg de capacidade cada

- ▶ Para instalação rápida em volumes quadrados ou mobiliário
- ▶ Altura de carga reduzida para segurança no transporte
- ▶ Chapa de aço soldada
- ▶ Zona de contacto com a carga revestida a material antiderrapante



Exemplo de aplicação

- ▶ Ideal para transportar objectos em forma de caixa (armário não incluído)

Composição:

- > 4 cantos com rodízios
- > 3 rodas direccionais em cada canto de transporte

Modelo		ETR 4/150
Art. no.		6197150

Dados técnicos		
Capacidade	kg/uni.	150
Dimensões (C x L x A)	mm	255 x 255 x 85
Altura ao solo	mm	15 mm
Peso	kg/uni.	2

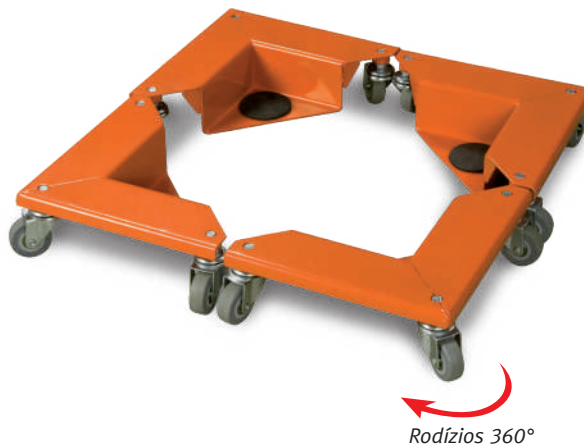

HR 1000 – Rodízio de elevação com capacidade de 1 t

- ▶ Para o transporte de objectos pesados, tais como armários, etc.
- ▶ Estrutura de chapa de aço galvanizada
- ▶ Superfície de contacto com borracha, rodas revestidas a poliuretano
- ▶ Rodas de poliuretano

Composição:

- > 2 rodízios
- > 1 Alavanca

Modelo		HR 1000
Art. no.		6191000

Dados técnicos		
Capacidade	t	1 (por par)
Rodas poliuretano	mm	138 x 28
Altura abaixo suporte	mm	12
Altura acima suporte	mm	50
Peso	kg	10 (por par)

Fácil utilização:

- ▶ Levante a carga com barra de alavanca
- ▶ Empurre a garra do rolo de elevação
- ▶ Levante a carga movendo a alavanca excêntrica com a haste da alavanca
- ▶ No lado oposto, prossiga com o segundo rolete de elevação

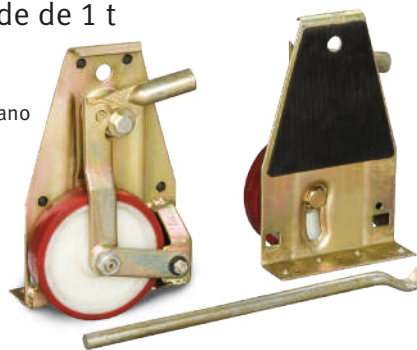

Exemplo de aplicação

- ▶ Ideal para transportar cargas pesadas de forma quadrada (armário não está incluído)

Série HS – Alavancas de elevação com 1,5 t e 5 t de capacidade

- ▶ Estrutura em aço para maior estabilidade
- ▶ Rodízios em aço



Modelo		HS 1.5	HS 5
Art. no.		6196015	6196050

Dados técnicos			
Capacidade	t	1,5	5
Comprimento	mm	2000	2000
Nº de rodas		2	2
Dimensões das rodas	mm	70 x 54	70 x 54
Peso	kg	16	32

Série TR – Rolos de transporte para 3 ou 6 t

- ▶ Para o transporte fácil e seguro de objectos pesados
- ▶ Rolamentos de esferas grandes com rodas de nylon, superfície antiderrapante
- ▶ Vendido à unidade



Modelo		TR 3	TR 6
Art. no.		6193030	6193060

Dados técnicos			
Capacidade	t	3	6
Dimensões (C x L x A)	mm	400 x 228 x 100	415 x 210 x 100
Nº rolo		4 cada	6 cada
Dimensões rolos	mm	85 x 90	85 x 85
Peso	kg	9,5	12

Série VTR – Rolos de transporte ajustáveis

- ▶ Fornecido ao par, com barras de ligação
- ▶ Rodas de grandes dimensões em borracha endurecida
- ▶ Ajustável no comprimento com dois tubos de aço de 500 mm a 1400 mm (VTR 6) e de 720 mm a 1500 mm (VTR 12)
- ▶ Superfície revestida em borracha anti-derrapante

Composição:

- ▶ Dois rolos de transporte, com barras de ligação

Os rolos de transporte podem ser conectados a um comprimento de até 1,40 m (VTR 6) ou 1,50 m (VTR 12)



Modelo		VTR 6	VTR 12
Art. no.		6192060	6192120

Dados técnicos			
Capacidade	t	6	12
Dimensões (C x L x A)	mm	415 x 210 x 100	420 x 268 x 110
Nº rolos	mm	4 cada	6 cada
Dimensões rolos	mm	85 x 90	85 x 90
Peso (por bloco)	kg	30	38

Carrinhos de transporte / conjunto de rolos de transporte

Série TF – Patins de transporte

- ▶ Para o transporte fácil e seguro de objectos e máquinas pesadas
- ▶ Com placa de suporte giratória (simples com TF 3, dupla com TF 6 e TF 12) e barra de tração
- ▶ Fácil de manobrar e curvar para fácil manobra
- ▶ Superfície das placas de suporte revestida com borracha anti-derrapante

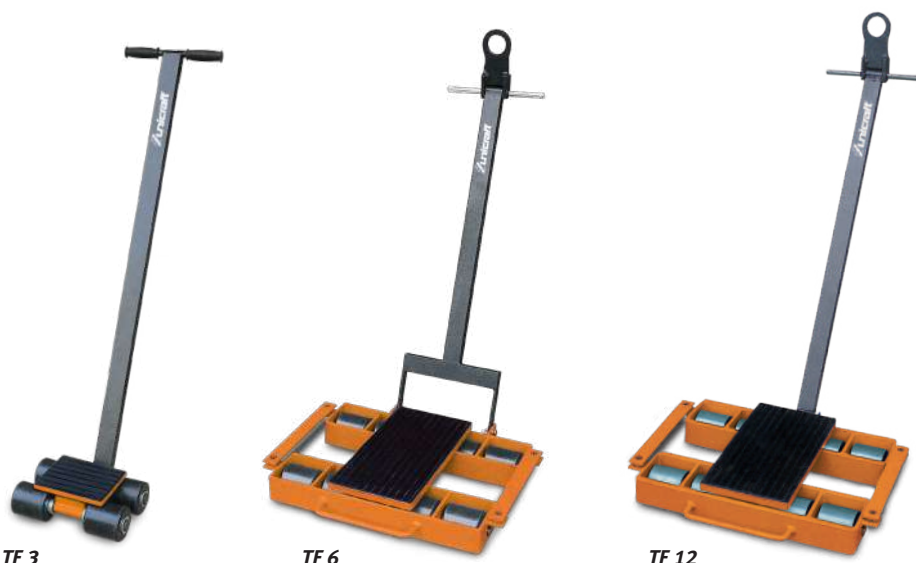

Modelo		TF 3	TF 6	TF 12
Art. no.		6191030	6191060	6191120
Dados técnicos				
Capacidade	t	3	6	12
Medidas mm (s/ barra) C x L x A	mm	295 x 230 x 104	640 x 534 x 115	640 x 566 x 115
Superfície de apoio	mm	185 x 150	220 x 400	220 x 400
Nº rolos		4	8	8
Material dos rolos		Nylon	Metal	Metal
Dimensões rolos	mm	85 x 90	85 x 90	83 x 95
Peso	kg	15	50	66

TR 20 – Kit rolos de transporte capacidade 20 t

- ▶ Uso flexível no transporte de cargas pesadas
- ▶ Raio de curva 3 m
- ▶ Para distâncias curtas
- ▶ O conjunto é composto por rodas e chassi para fácil montagem



Modelo		TR 20
Art. no.		6195020
Dados técnicos		
Capacidade	t	20
Altura	mm	108
Ø rodas	mm	18
Peso	kg	50

Composição:

- > 4 rodízios de transportes
- > 2 base giratória com almofada de borracha Ø 130 mm
- > 2 bases quadrada com almofada de borracha 120 x 120 mm
- > 2 barras de ligação
- > 2 alavancas
- > 1 caixa em metal com rodas e pega
- > 1 alavanca de tracção para mala de metal



MACACOS



Auxiliares de manobra de carro, rampas e preguiças

PRW 450 – Transportador automóvel

- ▶ Poupa tempo e energia a deslocar veículos, mesmo que danificados ou bloqueados
- ▶ Para movimentos laterais/giratórios

- ▶ Rodízios para facilitar a movimentação de automóveis em espaços reduzidos como concessionários

Modelo		PRW 450
Art. no.		6201599

Dados técnicos		
Capacidade	kg	900/Par
Dimensões (C x L x A)	mm	602 x 385 x 140
Peso	kg	9/cada
Composição		2 Carros



PV 681 – Macaco de Stand: Posicionador de automóvel hidráulico

- ▶ Poupa tempo e energia a deslocar veículos
- ▶ Para movimentos laterais/giratórios
- ▶ Elevação fácil com o pedal
- ▶ Extensível de 270 - 550 mm

- ▶ Construção leve em alumínio com capacidade de carga de 680 kg
- ▶ Com rodízios para melhor manobrabilidade, mesmo em espaços confinados

Modelo		PV 681
Art. no.		6201602

Dados técnicos		
Capacidade (na posição superior)	kg	680
Altura max. frente chassi	mm	150
Diâmetro dos rodízios	mm	90
Largura máx. do pneu	mm	270
Achsenabstand Radaufnahmeholme	mm	340–620
Abstand Innenseite Radaufnahmeholme	mm	270–550
Altura entre rolo em baixo e em cima	mm	36–106
Peso	kg	18
Composição		1 Carro



Exemplo de aplicação

Série KR – Rampas para veículos práticas e fáceis de usar para mais segurança ao trabalhar dentro e sob o veículo

KR 2000

- ▶ Design estável
- ▶ Construção robusta em aço soldado
- ▶ Largura de superfície até 185 mm

KR 2500

- ▶ Empilháveis para economizar espaço
- ▶ Rampas em plástico resistente
- ▶ Superfície com largura generosa (240 mm)

KR 2001

- ▶ Design estável
- ▶ Construção robusta em aço soldado
- ▶ Largura de superfície até 225 mm



KR 2500

Modelo		KR 2000	KR 2001	KR 2500
Art. no.		6202000	6202001	6202005

Dados técnicos				
Capacidade	t	2/Par	2/Par	2,5/Par
Largura máx. do pneu	mm	185	225	240
Dimensões (C x L x A)	mm	830 x 310 x 270	910 x 360 x 270	900 x 295 x 220
Peso	kg	5,2/rampa	7,9/rampa	4/rampa
Composição		2 rampas	2 rampas	2 rampas



KR 2000/ KR 2001

Série UB – Preguiças

- ▶ Para proteção ao trabalhar sob o veículo elevado
- ▶ Construção robusta soldada com suporte em V
- ▶ Pés bem dimensionados adequados para qualquer piso
- ▶ UB 3000 10 estágios de elevação
- ▶ UB 6000 13 estágios de elevação

Modelo		UB 3000	UB 6000
Art. no.		6201300	6201301

Dados técnicos			
Capacidade	t/uni.	3	6
Altura mín.	mm	288	395
Altura máx.	mm	425	605
Posições		10	13
Dimensões	mm	225 x 205	310 x 265
Peso	kg/Par	6,4	14



Composição:
> 2 Preguiças

Série UBK – Preguiças articuladas

- ▶ Para proteção ao trabalhar sob o veículo elevado
- ▶ Pés bem dimensionados adequados para qualquer piso

Modelo		UBK 3000
Art. no.		6201305

Dados técnicos		
Capacidade	t/uni.	3
Altura mín.	mm	285
Altura máx.	mm	400
Posições		4
Dimensões	mm	240 x 240
Peso	kg/Par	4



Composição:
> 2 Preguiças

Macacos de garrafa HSWH – Com cilindro extremamente robusto

- ▶ Estável devido à grande superfície da base em ferro
- ▶ Alavanca de duas peças com válvula de segurança
- ▶ Robustos graças às paredes reforçadas
- ▶ Suporte giratório com ajuste adicional de altura
- ▶ Altura mínima permite uso em espaços confinados
- ▶ Suporte giratório com ajuste adicional de altura
- ▶ Suporte com relevado para maior segurança

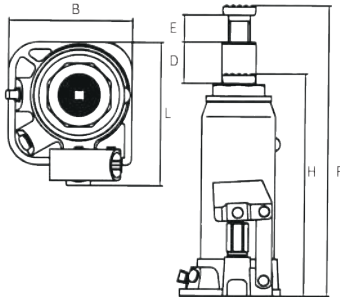

Modelo	HSWH 30	HSWH 50
Art. no.	6200003	6200005

Dados técnicos		t	3	5
Capacidade				
Dimensões e Peso				
Altura de elevação	D	mm	115	125
Altura de ajuste	E	mm	60	70
Altura máx.	F	mm	363	402
Dimensões C x L x A	L x B x H	mm	108,5 x 87 x 188	117 x 97 x 207
Base C x L	L x B	mm	108,5 x 87	117 x 97
Peso		kg	2,8	3,7

Série HSWH TOP – Macacos de garrafa

- ▶ Coluna de elevação giratória
- ▶ Alavanca pode ser operada de qualquer posição
- ▶ Robustos graças às paredes reforçadas
- ▶ Soldaduras e fuso de qualidade
- ▶ Extensão permite aumentar a altura de elevação
- ▶ Batente de protecção impede o bloqueio do fuso
- ▶ Válvula de segurança evita a sobrecarga do cilindro e ajuste não intencional



Composição:
 > Alavanca
 > Pega (a partir do HSWH 20 TOP)

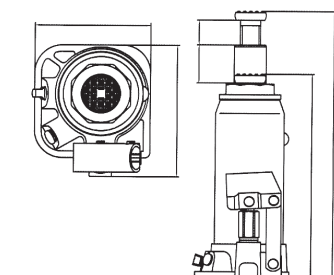

Alavanca telescópica de 2 lanços



A partir do HSWH 20 TOP: Pega



O macaco pode ser usado na horizontal



Alavanca pode ser operada de qualquer posição

Modelo	HSWH 5 TOP	HSWH 10 TOP	HSWH 15 TOP	HSWH 20 TOP	HSWH 30 TOP
Art. no.	6211005	6211010	6211015	6211020	6211030

Dados técnicos		t	5	10	15	20	30
Capacidade							
Altura mín. (A)	mm	212	219	228	234	242	
Altura máx. (D)	mm	437	444	453	459	467	
Altura elevação (B)	mm	150	150	150	150	150	
Altura de ajuste (C)	mm	75	75	75	75	75	
Base (E x F)	mm	125 x 75	144 x 90	164 x 110	172 x 120	196 x 144	
Peso	kg	4,5	6,4	8,8	10,6	15,5	

Macacos de rodas

Série RWH – Macaco de rodas

- ▶ Com rodízios em ferro fundido

RWH 2.1:

- ▶ Versão curta
- ▶ Compacto e estável
- ▶ Pega prática

RWH 2.5:

- ▶ Com extensão do pescoço, basta inserir a alavanca e começar a levantar a carga
- ▶ Com um segundo ponto de encaixe para a alavanca: Função QUICK LIFT eleva em apenas um movimento



- ▶ Com prático suporte lateral para alavanca

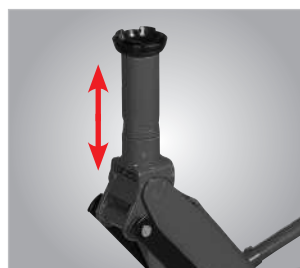

- ▶ O suporte extensível facilita o trabalho no veículo

Modelo		RWH 2.1	RWH 2.5
Art. no.		6201099	6201101

Dados técnicos			
Capacidade	t	2	2,5 t
Altura mín.	mm	135	150
Altura máx.	mm	340	435
Eixo	mm	205	285
Comprimento	mm	447	680
Largura	mm	196	290
Altura	mm	135	185
Peso	kg	8,7	19,3

Série SRWH – Macaco de rodas especiais

- ▶ Alavanca de duas peças com punho em borracha para facilitar a elevação de cargas pesadas

- ▶ Descida do hidráulico por rotação da alavanca
- ▶ Com rodízios de carga e direção em fundição
- ▶ Superfície de carga extra larga

- ▶ Rodar para descer



- ▶ Design plano: Para acesso a chassis desportivos com uma altura livre mínima de 87 mm



Função QUICK LIFT

- ▶ Precisa apenas de uma acção do pedal para subir o macaco até encostar no veículo

Modelo		Extra plano!	Extra plano!	
Art. no.		SRWH 2500 EF 6201102	SRWH 3002 EF 6201122	SRWH 3000 QL 6201103

Dados técnicos				
Capacidade	t	2,5	3,25	3
Altura máx. de elevação	mm	368	425	355
Altura mínima	mm	87	95	145
Altura máxima	mm	174	150	180
Altura máx. final	mm	315–455	520	500
Dimensões (C x L x A)	mm	640 x 342 x 175	690 x 370 x 150	685 x 346 x 180
Largura interna	mm	266	285	270
Largura externa	mm	342	370	346
Comprimento máx.	mm	1.600	1.840	1.640
Peso	kg	33	40	37,2

Série RWHA – Macaco de rodas com estrutura em alumínio Indicado para carros desportivos de baixo perfil

- ▶ Design ultra plano para chassis baixos
- ▶ Descida controlada pelo rodar do punho da alavanca
- ▶ Descida lenta e segura com carga
- ▶ Elevação fácil graças à alavanca hidráulica longa
- ▶ Duas pegas laterais em alumínio para um transporte prático

RWHA 1501

- ▶ Construção leve e robusta em alumínio
- ▶ Rolo estável
- ▶ Borracha protege o suporte e o veículo

RWHA 2500

- ▶ Construção robusta em alumínio e aço
- ▶ Função QUICK LIFT: com apenas 7 movimentos atinge a altura máxima



▶ Para chassis baixos



▶ O suporte com borracha protege o chassi do veículo

▶ Rodar para descer



Com bomba dupla
com apenas 5 - 6 movimentos até
a altura máxima



RWHA 1501



RWHA 2500

Modelo		RWHA 1501	RWHA 2500
Art. no.		6201123	6201109
Dados técnicos			
Capacidade	t	1,5	2,5 t
Altura mín.	mm	88	100
Altura máx.	mm	210 – 358	285–465
Curso	mm	270	365
Comprimento	mm	554	650
Largura	mm	247	292
Altura	mm	150	170
Peso	kg	14,3	25,9

Alavanca longa com
pega de alta qualidade
para baixar



Macacos especiais de rodas

SRWH 3001 SIL – Macaco de rodas especiais

- ▶ Elevação segura e fácil da carga graças à alavanca da bomba de duas partes com pega de borracha
- ▶ Superfície extra larga do suporte
- ▶ Controlo de válvula através da alavanca giratória
- ▶ São necessários menos movimentos até a altura final máxima graças ao duplo pistão



Silencioso
Graças às rodas de poliuretano

Modelo		SRWH 3001 SIL
Art. no.		6201121

Dados técnicos		
Capacidade	t	3,0
Altura máx. de elevação (B)	mm	340
Altura mínima do suporte (A)	mm	120
Altura mínima da estrutura (C)	mm	158
Altura máx. final (D)	mm	460
Dimensões (E x G x C)	mm	628 x 343 x 158
Largura exterior (G)	mm	343
Comprimento máx. (F)	mm	1.756
Peso	kg	31,5

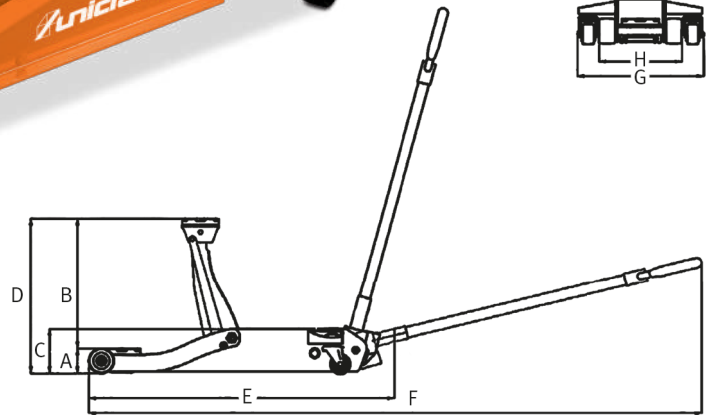
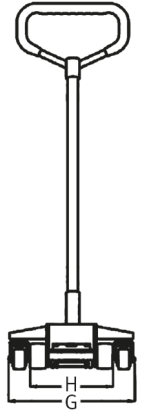

Série SRWH LFH – Macaco de rodas especiais com duplo pistão, baixo perfil e altura máxima elevada

- ▶ Perfil baixo para carros rebaixados e desportivos
- ▶ Design extra longo para chassi de maiores dimensões
- ▶ Menos movimentos necessários para atingir a altura máxima graças ao pistão duplo
- ▶ Descida lenta e segura com carga
- ▶ Suporte de dimensões generosas com borracha para proteger o suporte e o veículo



SRWH 3000 LFH

Modelo		SRWH 2500 LFH	SRWH 3000 LFH
Art. no.		6201126	6201127

Dados técnicos			
Capacidade	t	2,5	3,0
Altura máx. de elevação	mm	425	470
Altura mínima	mm	75	110
Altura máx. final	mm	500	580
Dimensões (C x L x A)	mm	685 x 344 x 150	805 x 355 x 172
Peso	kg	32,4	48,5

SRWH 2000 LF DS – Macaco de rodas especiais com duplo pistão

- ▶ Com rolamentos em PU estáveis para uma acção mais suave
- ▶ Perfil baixo para carros rebaixados e desportivos
- ▶ Controlo da válvula através da articulação interna e botão rotativo na alavanca
- ▶ Descida lenta e segura com carga
- ▶ Elevação fácil graças aos hidráulicos e alavanca longa
- ▶ Suporte de dimensões generosas com borracha para proteger o suporte e o veículo



Modelo		SRWH 2000 LF DS
Art. no.		6201125
Dados técnicos		
Capacidade	t	2,0
Max. Altura elevação	mm	430
Altura máx. elevação.	mm	70
Altura máx. final	mm	500
Dimensões (C x L x A)	mm	822 x 360 x 214
Peso	kg	43

SRWH 20 S TOP – Macaco de baixo perfil e sistema de protecção mecânico para uso profissional*

- ▶ O sistema de protecção mecânico patenteado evita o abaixamento accidental de uma altura de 320 mm
- ▶ Sem necessidade de preguiças
- ▶ Fácil elevação até ao ponto de partida por pedal
- ▶ Em sobrecarga uma válvula de segurança impede a subida - altura de elevação é mantida
- ▶ Controle de válvula através da rotação da alavanca



Patenteado



SEM NECESSIDADE DE PREGUIÇAS!

Modelo		SRWH 20 S TOP
Art. no.		6213025
Dados técnicos		
Capacidade		2 t
Altura máx. elevação.		95 mm
Altura máx. final		470 mm
Dimensões (C x L x A)		900 x 360 x 135 mm
Peso		37,5 kg



- ① Pedal para libertar o bloqueio mecânico
- ② Pedal para elevar de forma rápida até ao ponto de partida

Macacos especiais de rodas

Série WWH – Macacos especiais de rodas. Macaco hidropneumático para oficinas

- ▶ Elevação e descida controlada e segura
- ▶ Elevação e descida auxiliada pela pressão do ar comprimido externo
- ▶ Pistões cromados com superfície extra lisa
- ▶ Design compacto
- ▶ Com rolamentos estáveis em ferro fundido revestidos a PU
- ▶ Punho em “T” para manobra fácil
- ▶ Com pega prática para transporte no chassi
- ▶ Extensões de ferro-fundido podem ser usadas individualmente ou colocadas uma em cima de outra



▶ Cabeça rotativa de segurança, simples de operar com ligação de ar comprimido



! Pode encontrar uma vasta gama de compressores no catálogo principal AIRCRAFT



WWH 60000 PH



WWH 50002 PH



Composição:
Extensão de ferro-fundido, 45 mm
Extensão de ferro-fundido, 75 mm

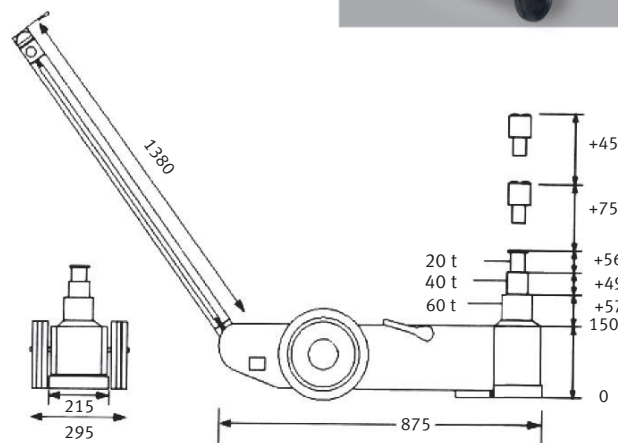

WWH 60000 PH Dimensões e capacidade de carga

Modelo	WWH 50002 PH	WWH 40003 PH	WWH 60000 PH
Art. no.	6201130	6201131	6201112
Dados técnicos			
Capacidade (superior)	50 t	40 t	60 t
Capacidade (médio)	25 t	20 t	40 t
Capacidade (inferior)	–	10 t	20 t
Altura elevação (superior)	–	10t: 284 mm	20t: 312 mm
Altura elevação (médio)	25t: 444 mm	20t: 231 mm	40t: 256 mm
Altura elevação (inferior)	50t: 330 mm	40t: 182 mm	60t: 207 mm
Altura extensão	73 + 80 mm	75 + 45 mm	75 + 45 mm
Altura	215 mm	125 mm	150 mm
Dimensões (C x L x A)	805 x 282 x 190 mm	830 x 295 x 125 mm	875 x 295 x 1530 mm
Peso	73 kg	44 kg	64 kg
Pressão operacional	9–12 bar	9–12 bar	8–12 bar

EQUIPAMENTOS DE ELEVAÇÃO / BALANÇAS



Guinchos universais/Guinchos elétricos

Série USZ – Guinchos universais de cabo de aço para elevação, tração e fixação, dependendo do design, até 3,2 t

- ▶ Peso intrínseco baixo graças à carcaça de liga de alumínio
- ▶ Quase sem manutenção
- ▶ Pode ser usado horizontalmente e verticalmente



Composição:
 > Alavanca manual
 > Cabo de aço de 20m num carretel com laço e gancho

Modelo	USZ 801	USZ 1601	USZ 3201
Art. no.	6171608	6171616	6171632
Dados técnicos			
Capacidade	0,8 t	1,6 t	3,2 t
Comprimento da alavanca	160 mm	200 mm	200 mm
Carga	383 N	400 N	441 N
Diâmetro Cabo	8,3 mm	11 mm	16 mm
Comprimento do cabo	20 m	20 m	20 m
Dimensões (C x L x A)	430 x 101 x 240 mm	556 x 120 x 270 mm	666 x 150 x 320 mm
Peso	14 kg	26,5 kg	46,5 kg

Série ESW – Para uso em veículos, por exemplo, puxar uma máquina através de uma rampa para o interior do veículo

- ▶ Compacto e robusto
- ▶ Protecção de sobrecarga através de embraiagem ajustável
- ▶ Operado com manivela ou controlo remoto com fio



Composição ESW 901:
 > Gancho de elevação com polia
 > Manivela
 > Placa de suporte
 > Cabos alimentação 4,5m com terminais
 > Controlo remoto com cabo de 3,0m

Modelo	ESW 901	ESW 1360
Art. no.	6199090	6199136
Dados técnicos		
Capacidade	900 kg	1360 kg
Cabo	9 m	9 m
Velocidade	1,82 m/min	1,22 m/min
Ø cabo	5,1 mm	5,6 mm
Comprim. cabo do comando	3 m	3 m
Alimentação	12V DC	12V DC
Potência	300 W	480 W
Protecção	IP 54	IP 54
Dimensões (C x L x A) mm	260 x 260 x 202	270 x 290 x 205
Peso	11 kg	15 kg



Composição ESW 1360:
 > Manivela
 > Placa de suporte
 > Cabos alimentação 4,5m com terminais
 > Controlo remoto com cabo de 3,0m

Série ESW – Guincho de cabo eléctrico com 30 m de elevação

- ▶ Rolo guia de corda apóia o enrolamento da corda
- ▶ Novos rolamentos aumentam a vida útil do motor
- ▶ Com acoplamento rápido para uso imediato sem montagem complexa
- ▶ Uma polia dobra a força de levantamento

Modelo	ESW 500	ESW 800
Art. no.	6199500	6199800
Dados técnicos		
Capacidade sem/com polia	250/500 kg	400/800 kg
Elevação max. sem/com polia	30/15 m	30/15 m
Velocidade de subida sem polia	8 m/min	8 m/min
Velocidade de subida com polia	4 m/min	4 m/min
Cabo	4 mm	5 mm
Comprimento cabo do comando	5 m	5 m
Ligação eléctrica	230 V/50 Hz	230 V/50 Hz
Desempenho	1 kW	1,3 kW
Dimensões (C x L x A)	310 x 330 x 440 mm	310 x 330 x 440 mm
Peso total	30 kg	32 kg



ESW 500

Série WSA-2 – Braço oscilante

- ▶ Indicado para os guinchos eléctricos Série MES
- ▶ Para fixar a hastes redondas ou tubos

Modelo	WSA 300-1100-2	WSA 600-750-2	WSA 1000-750-2
Art. no.	6198605	6198606	6198607
Dados técnicos			
Capacidade max.	300 kg	600 kg	1000 kg
Extensão	1100 mm	750 mm	750 mm
Peso total	8,4 kg	6,1 kg	9,3 kg
Distância entre ponto ancoragem sup/inf	450 mm	380 mm	380 mm
Indicado para	MES 250-2/600-2	MES 250-2/600-2	MES 999-2



- ▶ Tubo vertical não incluído no equipamento! (Medida adequada= Ø 48 mm)

Série MES – Mini Guinchos de cabo eléctricos

- ▶ Interruptor de emergência
- ▶ Altura elevação sem/com polia 12 m/6 m
- ▶ Polia com gancho
- ▶ Duas braçadeiras de fixação estáveis
- ▶ Comando de controle com protecção IP54
- ▶ Interruptor de protecção nos limites de

Modelo	MES 250-2	MES 600-2	MES 999-2
Art. no.	6198225	6198260	6198299
Dados técnicos			
Capacidade sem/com polia	125/250 kg	300/600 kg	500/999 kg
Ligação eléctrica	230 V ~50 Hz	230 V ~50 Hz	230 V ~50 Hz
Motor	500 W	1.050 W	1.600W
Altura elevação sem/com polia	12/6 m	12/6 m	12/6 m
Velocidade elevação max. sem/com polia (m/min)	8/4 m/min	8/4 m/min	8/4 m/min
Espessura cabo	3,0 mm	4,5 mm	6 mm
Dimensão interna das braçadeiras	46 x 46 mm	46 x 46 mm	59 x 59 mm
Peso	11 kg	17,5 kg	33 kg



MES 250-2

Grampos de aperto rápido MES

Modelo	MES 250-2	MES 600-2	MES 999-2	Art. no.
Grampos de aperto rápido redondo	X			6198615
Grampos de aperto rápido redondo		X		6198616
Grampos de aperto rápido redondo			X	6198617
Grampos de aperto rápido quadrado	X			6198620
Grampos de aperto rápido quadrado		X		6198621
Grampos de aperto rápido quadrado			X	6198622

Composição:
> 1 Par



Grampos de aperto rápido redondo



Grampos de aperto rápido quadrado

Garibaldes de corrente

Pinças de elevação FHK 1 – Para transporte seguro de bidões de aço

- ▶ Levantamento de bidões na posição vertical e horizontal
- ▶ Construção de corrente robusta com ganchos de aperto para levantamento de bidões

Modelo	FHK 1
Art. no.	6172010

Dados técnicos		
Capacidade	t	1
Alcance	mm	0 – 25
Largura / Altura interna do ilhó	mm	62 / 85
Distância ilhó/Ponto de fixação	mm	690
Comprimento do grampo de elevação	mm	120
Espessura nominal da corrente	mm	6
Peso	kg	3,6

Aplicações típicas:

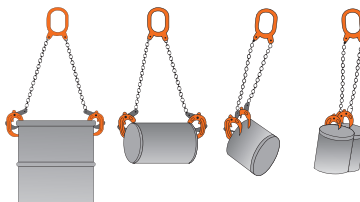

▶ Corrente robusta com ganchos de aperto para levantamento de bidões



Garibalde K – Versão manual para levantamento de cargas

- ▶ Blindagem robusta em chapa de aço
- ▶ Fácil de usar com mínimo esforço
- ▶ Design fechado para maior segurança
- ▶ Gancho giratório com patilha de segurança

Modelo	K 1000	K 2000	K 3000	K 5000	K 10000
Art. no.	6202101	6202102	6202103	6202105	6202110

Dados técnicos						
Capacidade	t	1	2	3	5	10
Altura elevação	mm	2500	2500	3000	3000	3000
Dist. min. entre ganchos	mm	300	380	470	600	730
Carga	N	330	330	390	420	450
Nº de correntes		1	2	2	2	4
Peso	kg	9,4	12,4	21,7	35	65



Garibalde K – Versão manual para levantamento de cargas

- ▶ Eficiência aumentada e redução da perda de fricção graças às engrenagens e pinhão temperados
- ▶ Gancho giratório com patilha de segurança
- ▶ Corrente de acordo com a norma DIN ISO 3077
- ▶ Blindagem robusta em aço

K 1001

- ▶ Carga segura por discos de travão sem amianto



Modelo	K 1001	K 2001	K 3001	K 5001	K 10001
Art. no.	6171001	6171002	6171003	6171005	6171010

Dados técnicos						
Capacidade	t	1	2	3	5	10
Altura elevação	m	3	3	3	3	3
Carga	N	320	365	385	435	435
Número de correntes		1	1	2	3	3
Comprimento	mm	162	194	220	288	384
Largura/Profundidade	mm	146,5	170	170	190,4	190
Altura	mm	317	414	465	636	798
Peso	kg	10,8	18	24,3	38,7	78



Garibaldes com alavanca HZ – Para levantar ou puxar cargas até 3 t

- ▶ Para levantar ou puxar cargas em espaços apertados nas duas direções, graças ao desviador de roda livre
- ▶ Carga segura por discos de travão sem amianto
- ▶ Gancho rotativo e com fechadura
- ▶ Corrente de carga de acordo com DIN ISO 3077
- ▶ Blindagem robusta em aço
- ▶ Carros de transladação disponíveis na Unicraft



HZ 751

Modelo		HZ 751	HZ 1501	HZ 3001
Art. no.		6171175	6171115	6171130
Dados técnicos				
Capacidade	t	0,75	1,5	3
Elevação	m	1,5	1,5	1,5
Comprimento alavanca	mm	290	420	420
Carga	N	140	220	320
Número de correntes		1	1	1
Comprimento	mm	135	162	211
Largura/Profundidade	mm	148	176	195
Altura	mm	320	380	480
Peso	kg	6,3	11	18,7

Garibaldes com alavanca HZ – Para levantar ou puxar cargas até 3 t

- ▶ Para levantar ou puxar cargas em espaços apertados nas duas direções, graças ao desviador de roda livre
- ▶ Carga segura por discos de travão sem amianto
- ▶ Gancho rotativo e com fechadura
- ▶ Corrente de carga de acordo com DIN ISO 3077
- ▶ Blindagem robusta em aço
- ▶ Design compacto com alavanca curta
- ▶ Carros de transladação disponíveis na Unicraft



HZ 1502

Modelo		HZ 752	HZ 1502	HZ 3002
Art. no.		6171176	6171116	6171131
Dados técnicos				
Capacidade	t	0,75	1,5	3
Elevação	m	1,5	1,5	1,5
Carga	N	147	295	304
Comprimento alavanca	mm	250	270	430
Ø interno do gancho		40	45	55
Comprimento	mm	160	182	207,5
Largura/Profundidade	mm	133	157	210
Altura	mm	320	380	490
Peso	kg	7,1	10,8	23,3

Para carros de transladação adequados, consulte a página 72!

Carros / Grampos

Série HFW – Carros manuais para guinchos com engrenagens e capacidade de até 5 t

- ▶ Suspensão central da polia sem folga lateral na viga
- ▶ Ajuste de largura da flange da viga através de ilhó transversal com rosca
- ▶ Dispositivo anti-inclinação

- › Altura baixa e design compacto
- › Para uso em vigas I (DIN 1025-1)
- › Silencioso, com rolamentos de esferas



Modelo		HFW 0.5	HFW 1	HFW 2	HFW 3	HFW 5
Art. no.		6171800	6171801	6171802	6171803	6171805

Dados técnicos

		0,5	1	2	3	5
Capacidade	t	0,5	1	2	3	5
Comprimento corrente	m	3	3	3	3	3
Raio da curva min.	m	0,5	0,7	0,9	1,2	1
Aba da viga	mm	55-220	58-220	66-220	74-220	90-220
Comprimento	mm	352,5	353,5	362	406,5	434,5
Largura	mm	198	238	277	324	373
Altura	mm	158	138	208	249	296,5
Peso	kg	8,5	12,5	17	28	45

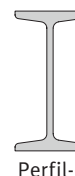

Série RFW – Carros manuais para guinchos com capacidade de até 5 t

- ▶ Suspensão central da polia sem folga lateral na viga
- ▶ Ajuste de largura da flange da viga através de ilhó transversal com rosca
- ▶ Dispositivo anti-inclinação

- › Altura baixa e design compacto
- › Para uso em vigas I (DIN 1025-1)
- › Silencioso, com rolamentos de esferas



Modelo		RFW 0.5	RFW 1	RFW 2	RFW 3	RFW 5
Art. no.		6171700	6171701	6171702	6171703	6171705

Dados técnicos

		0,5	1	2	3	5
Capacidade	t	0,5	1	2	3	5
Raio da curva min.	m	0,5	0,7	0,9	1,2	1
Aba da viga	mm	55-220	58-220	66-220	74-220	90-220
Comprimento	mm	285	300	300	328	354
Largura	mm	198	238	277	324	373
Altura	mm	158	138	208	249	296,5
Peso	kg	5	8,8	14	23	40

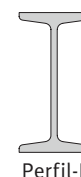

Série TK – Grampos de viga até 5 t

- ▶ Mecanismo de fuso centrado para fácil fixação do suporte com um encaixe firme e seguro

- ▶ Para a produção rápida de um ponto de fixação
- ▶ Adequado para elevação de guinchos, polias e cargas
- ▶ Manuseio flexível através de ampla faixa de ajuste



TK 1

Modelo	TK 1	TK 2	TK 3	TK 5
Art. no.	6171901	6171902	6171903	6171905
Dados técnicos				
Capacidade	1 t	2 t	3 t	5 t
Aba da viga	75-220 mm	75-220 mm	80-320 mm	80-320 mm
Dimensões (C x L x A)	175 x 64 x 230 mm	175 x 74 x 230 mm	225 x 103 x 325 mm	225 x 110 x 325 mm
Peso	3,8 kg	4,6 kg	9 kg	11 kg

Série HKS – Pinças de elevação com ilhó giratório até 5t

- ▶ Para elevação vertical, inclinação até 180 ° e impactos laterais de chapas de metal, chapas de aço, vigas mestras e componentes de aço
- ▶ O bloqueio de segurança da alavanca de bloqueio garante a fixação segura da carga, mesmo que a posição de fixação não corresponda ao sentido de tração.
- ▶ A carga mínima é de 20% da capacidade da carga especificada
- ▶ A dureza da carga não deve exceder HRC 30

- ▶ Possível fixação lateral através do ilhó giratório



HKS 1

Modelo	HKS 1	HKS 2	HKS 3	HKS 5
Art. no.	6172001	6172002	6172003	6172005
Dados técnicos				
Capacidade	1 t	2 t	3 t	5 t
Área	0 – 20 mm	0 – 25 mm	0 – 30 mm	0 – 50 mm
Dimensões (C x L x A)	145 x 66 x 300 mm	175 x 75 x 385 mm	215 x 102 x 430 mm	232 x 112 x 500 mm
Peso	5 kg	8 kg	15 kg	23 kg

Série EKZT-1 – Diferencial eléctrico de corrente c/ gancho até 500 kg

- ▶ Suspensão do diferencial através de gancho
- ▶ Protecção de sobrecarga graças a embraiagem de fricção
- ▶ Interruptor de fim de curso integrado
- ▶ Armazenamento seguro da corrente
- ▶ Controlo do diferencial através de comando



EKZT 301-1

EKZT 501-1

Modelo	EKZT 301-1	EKZT 501-1
Art. no.	6194503	6194505
Dados técnicos		
Capacidade	300 kg	500 kg
Elevação	3 m	3 m
Velocidade max. elevação	3 m/min.	2,8 m/min.
Comprimento cabo do comando	1,6 m	1,6 m
Nº de correntes	1	1
Ligação eléctrica	230 V/50 Hz	230 V/50 Hz
Dimensões (C x L x A)	288 x 221 x 442 mm	382 x 176 x 600 mm
Peso	14,3 kg	18,5 kg

Diferencial eléctrico /Carro de tração eléctrico

Série EKZT-1– Diferencial eléctrico de corrente c/ gancho até 2t com 1 velocidade

- ▶ Suspensão do diferencial através de gancho
- ▶ Protecção de sobrecarga graças a embraiagem de fricção
- ▶ Interruptor de fim de curso integrado
- ▶ Armazenamento seguro da corrente
- ▶ Controlo do diferencial através de comando
- ▶ Controlo preparado para ligação e controlo do carro de tração eléctrico adequado (UNICRAFT)

- ▶ Motores FEM / ISO 2m / M5, 1.600 horas de vida
- ▶ Correntes de carga tipo G80 de acordo com DIN EN-818-7
- ▶ Sistema eléctrico Siemens
- ▶ 1 Velocidade



EKZT 5-1

Modelo		EKZT 5-1	EKZT 10-1	EKZT 20-1
Art. no.		6194005	6194010	6194020
Dados técnicos				
Capacidade	t	0,5	1	2
Elevação	m		6	
Velocidade max. elevação	m/min	7,7	5,1	2,6
Comprimento cabo do comando	m		6	
Nº de correntes		1	1	2
Potência / Tensão	kW/ V	1,2 / 400	1,4 / 400	1,4 / 400
Dimensões (C x L x A)	mm	636 x 276 x 410	636 x 275 x 460	636 x 276 x 650
Peso	kg	49	54,3	68,5
Carro eléctrico adequado		EFW 1-1	EFW 1-1	EFW 2-1

Acessórios opcionais para diferencial eléctrico

Série EFW-1 – Carro de tração eléctrico com capacidade máxima de 2 t com 1 velocidade

- ▶ Ligação eléctrica e controlo do chassi através do cilindro operacional associado
- ▶ Adequado para vigas com perfil tipo I, IPB, IPBI, IPBv, IPE e flange correspondente
- EFW 1-1**
 - ▶ Adequado para diferencial eléctrico: **EKZT 5-1** (Art.No: 6194005) e **EKZT 10-1** (Art.No: 6194010)
- EFW 2-1**
 - ▶ Adequado para diferencial eléctrico: **EKZT 20-1** (Art.No: 6194020)



EFW 1-1

Modelo		EFW 1-1	EFW 2-1
Art. no.		6194310	6194320
Dados técnicos			
Capacidade	t	1	2
Largura flange de suporte	mm	74 – 140	
Diâmetro da roda	G mm	68	75
Velocidade	m/min		13,5
Consumo energético	kW	0,4	0,6
Ligação eléctrica	V/Hz	400/50	
Protecção		IP 54	
Largura do ilhó	A mm	24	30
Espessura do ilhó	B mm	14	
Distância entre ilhó e superfície de suporte	D mm	145	140
Comprimento do motor	M mm	310	312
Comprimento da caixa de controlos	N mm	135	
Dimensões C x L x A	mm	715 x 340 x 260	722 x 340 x 280
Peso	kg	26	36

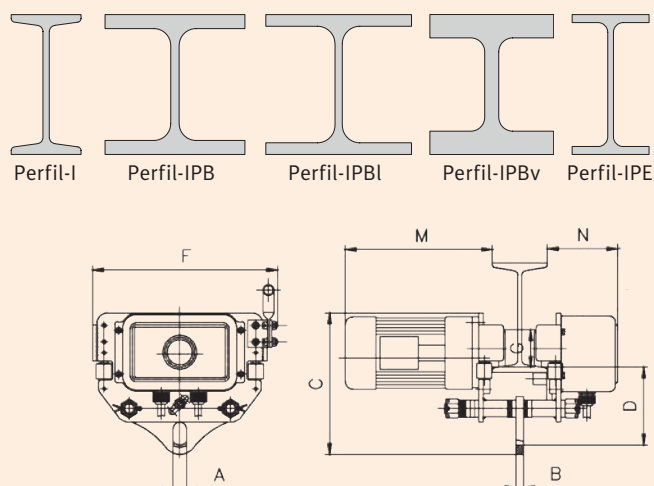

Série EKZT-2 – Diferencial eléctrico de corrente c/ gancho até 3t com 2 velocidades

- ▶ Suspensão do diferencial através de gancho
- ▶ Protecção de sobrecarga graças a embraiagem de fricção
- ▶ Interruptor de fim de curso integrado
- ▶ Armazenamento seguro da corrente
- ▶ Controlo do diferencial através de comando
- ▶ Controlo preparado para ligação e controlo do carro de tração eléctrico adequado (UNICRAFT)

- › Motores FEM / ISO 2m / M5, 1.600 horas de vida
- › Correntes de carga tipo G80 de acordo com DIN EN-818-7
- › Sistema eléctrico Siemens
- › 2 Velocidades



Modelo		EKZT 5-2	EKZT 10-2	EKZT 20-2	EKZT 30-2
Art. no.		6194105	6194110	6194120	6194130
Dados técnicos					
Capacidade	t	0,5	1	2	3
Elevação	m	6			
Velocidade max. elevação	m/min	7,7/2,2	5,1/1,8	2,6/0,95	6,0/2,0
Comprimento cabo do comando	m	6			
Nº de correntes		1	1	2	1
Consumo energético	kW	1,2/0,4	1,4/0,46	1,4/0,46	3,0/1,0
Ligação eléctrica	V/Hz	400/50			
Dimensões (C x L x A)	mm	641 x 276 x 410	661 x 276 x 460	661 x 276 x 650	807 x 430 x 525
Peso	kg	57	66,3	82	132
Carro eléctrico adequado		EFW 1-2	EFW 1-2	EFW 2-2	EFW 3-2

Acessórios opcionais para diferencial eléctrico

Série EFW-2 – Carro de tração eléctrico com capacidade máxima de 3 t com 2 velocidades

Adequado para vários diferenciais eléctricos de duas velocidades

- ▶ Ligação eléctrica e controlo do chassi através do cilindro operacional associado
- ▶ Adequado para vigas com perfil tipo I, IPB, IPBL, IPBv, IPE e flange correspondente

EFW 1-2

- ▶ Adequado para diferencial eléctrico: EKZT 5-2 (Art.No: 6194105)
- ▶ EKZT 10-2 (Art.No: 6194110)

EFW 2-2

- ▶ Adequado para diferencial eléctrico: EKZT 20-2 (Art.No: 6194120)

EFW 3-2

- ▶ Adequado para diferencial eléctrico: EKZT 30-2 (Art.No: 6194130)



Modelo		EFW 1-2	EFW 2-2	EFW 3-2
Art. no.		6194410	6194420	6194430
Dados técnicos				
Capacidade	t	1	2	3
Largura flange de suporte	mm	74 – 140		100 – 170
Diâmetro da roda	G mm	68	75	96
Velocidade	m/min	6,7/20		18/6
Consumo energético	kW	0,4/0,167	0,6/0,23	0,6/0,23
Ligação eléctrica	V/Hz	400/50		
Protecção		IP 54		
Largura do ilhó	A mm	24	30	36
Espessura do ilhó	B mm	14		
Distância entre ilhó e superfície de suporte	D mm	145	140	210
Comprimento do motor	M mm	336	338	340
Comprimento da caixa de controlos	N mm	135		138
Dimensões C x L x A	mm	741 x 340 x 260	748 x 340 x 280	750 x 370 x 340
Peso	kg	33	40	56

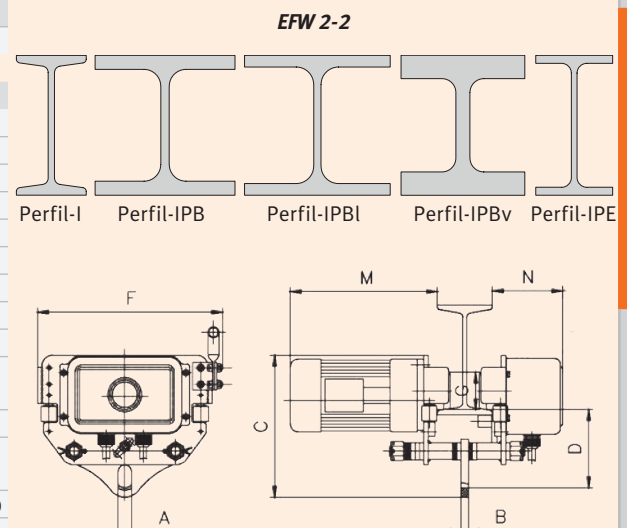

Diferencial eléctrico /Carro de tração eléctrico

Série EKZT-2 – Diferencial eléctrico de corrente c/ gancho até 3t com 2 velocidades

- ▶ Protecção de sobrecarga graças a embraiagem de fricção
- ▶ Interruptor de fim de curso integrado
- ▶ Engrenagens helicoidais para operação suave e mais silenciosa
- ▶ Corrente de alta resistência ao desgaste e alto fator de segurança
- ▶ Armazenamento seguro da corrente
- ▶ Caixa de engrenagens e liga de alumínio leve e de boa resistência à corrosão
- ▶ Controlo preparado para ligação e controlo do carro de tração eléctrico adequado (UNICRAFT)

- › Engrenagem helicoidal para operação suave e mais silenciosa
- › Corrente de carga com resistência ao desgaste e alto fator de segurança



Modelo		EKZT 503-2	EKZT 1003-2	EKZT 2003-2
Art. no.		6194440	6194441	6194442
Dados técnicos				
Capacidade	t	0,5	1	2
Elevação	m		6	
Velocidade max. elevação	m/min	8/2	4/1	4/1
Comprimento cabo do comando	m		6	
Motor (FEM/ISO)			2m/M5	
Nº de correntes		1	1	
Potência	kW	0,72/0,18	1,6/0,4	1,6/0,4
Ligação eléctrica	V/Hz		400/50	
Dimensões (C x L x A)	mm	442 x 280 x 400	507 x 315 x 450	507 x 315 x 520
Peso	kg	32	49	59
Carro eléctrico adequado		EFW 1003-2	EFW 1003-2	EFW 2003-2

Acessórios opcionais para diferencial eléctrico

Série EFW-2 – Carro de tração eléctrico com capacidade máxima de 3 t

Adequado para vários diferenciais eléctricos de duas velocidades

- ▶ Ligação eléctrica e controlo do chassi através do cilindro operacional associado
- ▶ Adequado para vigas com perfil tipo I, IPB, IPBL, IPBv e IPE e flange correspondente/breite
- EFW 1003-2**
 - ▶ Adequado para diferencial eléctrico: **EKZT 503-2** (Art.No: 6194440)
 - EKZT 1003-2** (Art.No: 6194441)
- EFW 2003-2**
 - ▶ Adequado para diferencial eléctrico: **EKZT 2003-2** (Art.No: 6194442)



Modelo		EFW 1003-2	EFW 2003-2
Art. no.		6194451	6194452
Dados técnicos			
Capacidade	t	1	2
Largura flange de suporte	mm	74 – 140	74 – 140
Diâmetro da roda	G mm	68	75
Velocidade	m/min	6,7/20	6,7/20
Consumo energético	kW	0,2/0,67	0,4/0,13
Ligação eléctrica	V/Hz		400/50
Protecção			IP 54
Largura do ilhó	A mm	24	30
Espessura do ilhó	B mm		14
Distância entre ilhó e superfície de suporte	D mm	145	140
Comprimento do motor	M mm	336	338
Comprimento da caixa de controlos	N mm	135	135
Dimensões C x L x A	mm	741 x 340 x 260	748 x 340 x 280
Peso	kg	33	40

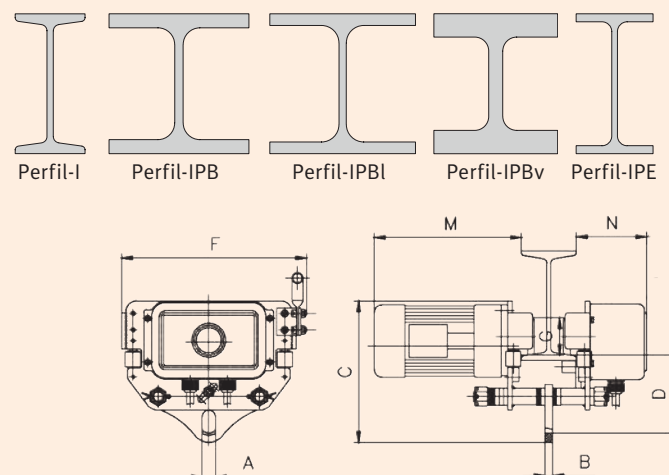

Série SW – Macaco de unha manual com manivela para operações de elevação, sustentação e descida até 10 t

- ▶ Pontos de carga na cabeça e na garra
- ▶ Excelente manobrabilidade e elevação de cargas sem esforço
- ▶ Sistema de cremalheira com dentes oblíquos para maior resistência
- ▶ Elevada estabilidade
- ▶ Operação fácil e segura graças a duas pegas - também para facilitar o transporte
- ▶ Fácil armazenamento e transporte, graças à manivela dobrável

Modelo	SW 30	SW 50	SW 100
Art. no.	6171203	6171205	6171210

Dados técnicos	SW 30	SW 50	SW 100
Capacidade	3 t	5 t	10 t
Golpe	335 mm	335 mm	345 mm
Comprimento	296 mm	189 mm	250 mm
Largura / Profundidade	197 mm	335 mm	498 mm
Altura	730 mm	730 mm	800 mm
Peso	21,2 kg	28,5 kg	46,8 kg

▶ Com manivela de pressão de segurança com travão automático



SW 30

Série HMM – Macacos de unha hidráulicos

- ▶ Estrutura em aço robusta para serviços pesados
- ▶ Para elevação de segura de cargas pesadas
- ▶ Unidade de bomba rotativa
- ▶ Alavanca removível

- Composição HMM 5:**
- ▶ Garra e base rotativa 360°
- Composição HMM 10:**
- ▶ Garra e base rotativa 360°
- Composição HMM 25:**
- ▶ Base de transporte

Modelo	HMM 5	HMM 10	HMM 25
Art. no.	6190050	6190100	6190250

Dados técnicos	HMM 5	HMM 10	HMM 25
Capacidade	5 t	10 t	25 t
Carga na alavanca	380 N	400 N	400 N
Altura elevação	205 mm	230 mm	215 mm
Min. Altura / unha	25 mm	30 mm	58 mm
Min. Altura / cabeça	368 mm	420 mm	505 mm
Faixa de temperatura	-20 °C até +50 °C	-20 °C até +50 °C	-20 °C até +50 °C
Dimensões (C x L x A)	360 x 190 x 430 mm	380 x 220 x 510 mm	530 x 350 x 610 mm
Peso	25 kg	35 kg	109 kg



HMM 5

HMM 10

HMM 25

Série MH – Macaco de unha

- ▶ Para elevação segura de cargas pesadas
- ▶ Construção em aço compacta e robusta
- ▶ Descida controlada por válvula sensível
- ▶ Design compacto e robusto



MH 3

MH 8

MH 10

MH 20

Composição MH 3:

- ▶ Unha ajustável em altura

Composição MH 8:

- ▶ Unha ajustável em altura

Composição MH 10:

- ▶ Eixo roscado

Composição MH 20:

- ▶ Unha ajustável em altura
- ▶ Eixo roscado

Modelo	MH 3	MH 8	MH 10	MH 20
Art. no.	6190003	6190008	6190010	6190020

Dados técnicos	MH 3	MH 8	MH 10	MH 20
Capacidade da cabeça de elevação	3 t	8 t	7,5 t	15 t
Altura mín. da cabeça de elevação	233 mm	261 mm	320 mm	325 mm
Curso da cabeça de elevação	140 mm	140 mm	80 mm	140 mm
Capacidade da unha de elevação	3 t	8 t	6 t	12 t
Altura máx. da unha de elevação	15/75/135 mm	20/85/150 mm	35 mm	40/100 mm
Curso da unha de elevação	140 mm	140 mm	160 mm	140 mm
Capacidade máx. estática da cabeça	3 t	8 t	10 t	20 t
Altura mín. da cabeça c/ carga estática	233 mm	261 mm	320 mm	325 mm
Altura máx. da cabeça c/ carga estática	373 mm	401 mm	400 mm	465 mm
Dimensões (C x L x A) mm	250 x 231 x 233	271 x 251 x 261	160 x 245,5 x 320	296 x 372 x 325
Peso	21 kg	28 kg	25 kg	68 kg

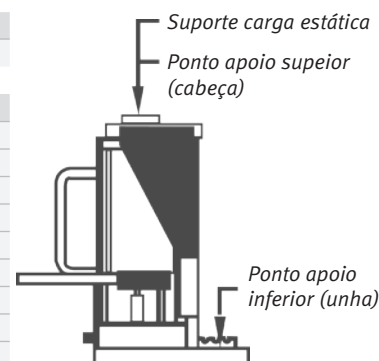

Ímanes permanentes de elevação

Série PLM – Ímanes permanentes de elevação, carga até 2000 kg

- ▶ Independente de baterias ou fonte de alimentação externa
- ▶ Fácil de ligar / desligar movendo a alavanca manual
- ▶ A alavanca de bloqueio no estado ativado impede a desmagnetização não intencional



▶ Seguro graças ao fator de segurança testado de 3,5
 ▶ Para materiais planos e redondos com placa em V

Modelo	PLM 101	PLM 301	PLM 601	PLM 1001	PLM 2001
Art. no.	6171301	6171303	6171306	6171310	6171320
Dados técnicos					
Capacidade	100 kg	300 kg	600 kg	1000 kg	2000 kg
Capacidade em redondo	50 kg	150 kg	300 kg	500 kg	1000 kg
Altura do chassi	72 mm	108 mm	123 mm	158 mm	204 mm
Comprimento	92 mm	166 mm	228 mm	266 mm	394 mm
Largura	64 mm	99 mm	118 mm	150 mm	196 mm
Peso	3 kg	12 kg	24 kg	43 kg	105 kg

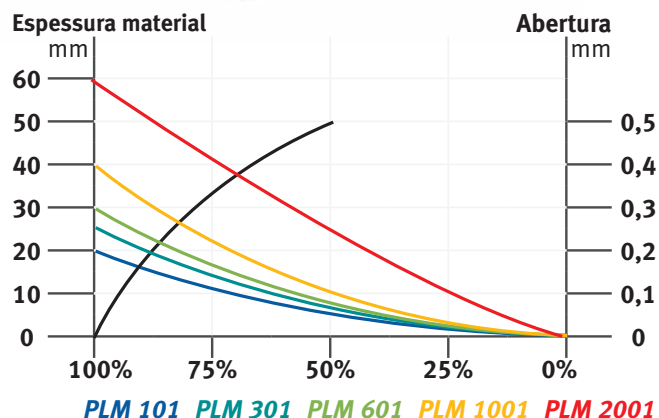

Ímanes permanentes de elevação PLM – Para material plano e redondo

- ▶ Seguro graças ao fator de segurança testado de 3,5
- ▶ Para materiais planos e redondos com placa em V
- ▶ Fácil de ligar / desligar movendo a alavanca manual
- ▶ A alavanca de bloqueio no estado ativado impede a desmagnetização não intencional
- ▶ Longa vida útil - corpo em monobloco
- ▶ Independente de baterias ou fonte de alimentação externa
- ▶ Olhal fixo reduz oscilações desnecessárias



Modelo		PLM 102	PLM 302	PLM 602	PLM1002
Art. no.		6171331	6171333	6171336	6171339
Dados técnicos					
Capacidade	kg	100	300	600	1000
Capacidade em redondo	kg	50	150	300	500
Altura do chassi	mm	137	199	263	303
Comprimento	mm	62	90	115	150
Largura	mm	111	185	185	290
Peso	kg	4,2	10,8	21,2	42

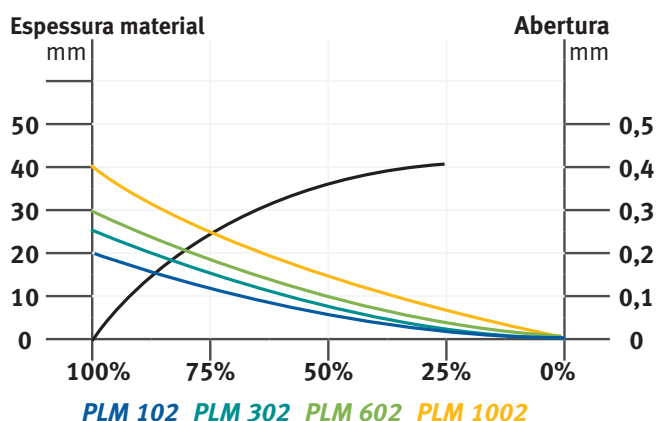

Série HW – Balanças digitais suspensas compactas para determinar peso de cargas suspensas até 300 kg

- ▶ Controlo através de teclas no ecrã
- ▶ Display LED brilhante e de fácil leitura com dígitos de 20 mm de altura
- ▶ Memória para guardar valores
- ▶ Função tara para determinar o peso líquido
- ▶ Função para desligar automaticamente
- ▶ Aviso de sobrecarga no visor

Modelo	HW 50	HW 150	HW 300
Art. no.	6171505	6171515	6171530

Dados técnicos			
Capacidade	0,05 t	0,15 t	0,3 t
Sobrecarga max.	300%	300%	300%
Display	0,02 kg	0,05 kg	0,1 kg
Tempo de estabilização	<10 s	<10 s	<10 s
Largura do gancho	265 mm	265 mm	265 mm
Diâmetro interno gancho	20 mm	20 mm	20 mm
Profundidade	46 mm	46 mm	46 mm
Peso	0,65 kg	0,65 kg	0,65 kg

- ▶ Alta precisão, de acordo com o padrão OIML R76, calibrável
- ▶ Design compacto
- ▶ Tara em todos os modelos



HW 50

Série KW – Balanças digitais suspensas compactas para determinar peso de cargas suspensas até 10 t

- ▶ Operação manual ou através de comando à distância
- ▶ Alcance de 10 m do controle remoto
- ▶ Mostrador LED de fácil leitura com dígitos de 30mm de altura
- ▶ Memória para guardar valores
- ▶ Função Tara, permite apurar o peso líquido
- ▶ Soma de pesagem em série
- ▶ Função para desligar automaticamente
- ▶ Aviso de sobrecarga no visor
- ▶ Fonte de alimentação através de bateria interna substituível que pode ser carregada diretamente no dispositivo

- ▶ Alta precisão, de acordo com o padrão OIML R76, calibrável
- ▶ Tara em todos os modelos
- ▶ Controlável com comando remoto



KW 50

Composição:

- ▶ Comando remoto com baterias
- ▶ Bateria 6 V / 10 Ah
- ▶ Fonte de alimentação

Modelo	KW 50	KW 100
Art. no.	6171405	6171410

Dados técnicos		
Capacidade	5 t	10 t
Sobrecarga max.	400%	400%
Escala da leitura	< 2 t: 1 kg 2-5 t: 2 kg	< 2 t: 1 kg 2-5 t: 2 kg 5-10 t: 10 kg
Tempo de estabilização	<10 s	<10 s
Largura do gancho	585 mm	770 mm
Diâmetro interno gancho	92 mm	94 mm
Profundidade do gancho	45 mm	60 mm
Dimensões (C x L x A)	230 x 325 x 650 mm	230 x 364 x 810 mm
Peso	25 kg	47 kg

MACACOS DE FOSSA



Série GH – Macacos de fossa hidráulicos, com altura continuamente ajustável

- ▶ Ideal para a instalação e a remoção das transmissões, eixos, sistemas de escape e outros serviço de manutenção
- ▶ A elevação é feita através de uma bomba de pé hidráulica, ajustável, que permite trabalhar segurando ou não com as mãos o macaco
- ▶ Descida através de válvula de descarga manual
- ▶ Com 4 rodízios para facilitar a movimentação
- ▶ Versões PRO para uso profissional
- ▶ Macaco de fossa GH 1500 PRO adequado também para veículos pesados



Modelo	GH 505	GH 600 PRO	GH 1500 PRO
Art. no.	6201410	6201403	6201404
Dados técnicos			
Capacidade	500 kg	600 kg	1500 kg
Comprimento (A)	610 mm	500 mm	524 mm
Largura (B)	610 mm	510 mm	510 mm
Altura mín. (C)	1240 mm	1180 mm	1195 mm
Altura máx. (D)	2050 mm	1950 mm	1985 mm
Peso	40 kg	34 kg	55,5 kg

GH TOP – Macaco de fossa

- ▶ Ideal para a instalação e a remoção das transmissões, eixos, sistemas de escape e outros serviço de manutenção
- ▶ A elevação é feita através de uma bomba de pé hidráulica, ajustável, que permite trabalhar segurando ou não com as mãos o macaco
- ▶ Descida através de válvula de descarga accionada por pedal
- ▶ Pega rotativa com ajuste da altura e tabuleiro para parafusos
- ▶ Bloco de espuma patenteado para proteção do veículo
- ▶ Com 4 rodízios para facilitar a movimentação
- ▶ Todas as funções podem ser operadas com o pé



Pega rotativa com ajuste da altura e tabuleiro para parafusos



Bloco de espuma patenteado para proteção do veículo



Modelo	GH 750 TOP	GH 1200 TOP
Art. no.	6212075	6212120
Dados técnicos		
Capacidade	750 kg	1200 kg
Altura elevação (B)	820 mm	852 mm
Largura coroa (C)	315 mm	315 mm
Altura coroa (E)	60 mm	60 mm
Altura mín. (A)	1.110 mm	973 mm
Altura máx. total (D)	1.930 mm	1.825 mm
Comprim./ Largura (F)	720 mm	720 mm
Peso	30 kg	36,2 kg

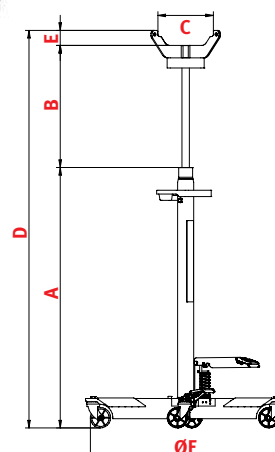

Opcionais	Art.No.
Suporte GH TOP	6212990
Acessório ajustável com duas correntes para fixar a peça de trabalho	



ELEVADORES, AUXILIARES DE OFICINA, GRUAS & PÓRTICO



Plataforma elevatória SHB 3 – Construção estável tipo tesoura, adequada para cargas até 3 t

- ▶ Dois cilindros hidráulicos com capacidade até 3 toneladas
- ▶ Operacional através de painel de controlo móvel
- ▶ Baixa altura para entrada de veículos
- ▶ Rampas de acesso anti-derrapantes e com possibilidade de fixação
- ▶ Base em borracha anti-derrapante
- ▶ Bloqueios automáticos oferecem segurança a qualquer altura de trabalho
- ▶ Proteção de pés em ambos os lados do equipamento
- ▶ Conjunto de rolos para posicionar o equipamento em qualquer espaço

- › Dois cilindros hidráulicos com capacidade até 3 toneladas
- › Painel de controlo móvel
- › Baixa altura para entrada de veículos



▶ Operação através de painel de controlo móvel



Modelo		SHB 3
Art. no.		6240030

Dados técnicos		
Capacidade	t	3
Altura mín.	mm	110
Altura máx.	mm	1000
Dados elétricos		
Motor	kW	2,2
Tensão	V	400
Fases (n)	Ph	3
Tipo de corrente		AC
Frequência	Hz	50
Ligação pneumática		
Pressão operacional	bar	8
Consumo de ar apróx.	l/min	
Dimensões e Peso		
Comprimento da plataforma	mm	1420
Largura da plataforma	mm	460
Comprimento da rampa	mm	261
Largura da rampa	mm	460
Dimensões C x L x A mm	mm	1943 x 1954 x 125
Peso	kg	470



- Composição SHB 3:**
- › Conj. rolos de transporte
 - › Alavanca de transporte
 - › Duas proteções de pés
 - › Batentes de borracha

Auxiliares de oficina

MMB 505 – Suporte de motores

- ▶ Fixação transversal com corrente de segurança e fixadores ajustáveis
- ▶ Para suporte de motores transversais/longitudinais no chassi
- ▶ Duas correntes de segurança incluídas
- ▶ Pés de apoio giratórios, com bloqueio através de maçanetas giratórias

Modelo	MMB 505
Art. no.	6201705

Dados técnicos	
Capacidade	500 kg
Gama de ajuste	0 – 200 mm
Área trabalho	730 – 1480 mm
Dimensões (C x L x A)	1.540 x 300 x 250 mm
Peso	16,2 kg



MP 680 – Posicionador de motores

- ▶ Para posicionamento do motor em conjunto com uma grua de oficina ou semelhante
- ▶ Manivela de ajuste fino
- ▶ 4 correntes de fixação
- ▶ Prático graças à leveza da estrutura

Modelo	MP 680
Art. no.	6201701

Dados técnicos	
Capacidade	680 kg
Dimensões C x L x A	445 x 65 x 190 mm
Peso	5,5 kg



MMB 450 – Cavalete de montagem de motores

- ▶ Rodízios para maior manobrabilidade
- ▶ Ajustável em 5 níveis até 450 kg de capacidade

Modelo	MMB 450
Art. no.	6201400

Dados técnicos	
Capacidade	450 kg
Dimensões C x L x A	810 x 780 x 850 mm
Peso	21 kg



Com alavanca na traseira

HKRS 1001 – Prensa hidráulica de chapeiro

- ▶ Conjunto fornecido em mala de plástico robusta com rodas
- ▶ Espaço de armazenamento reduzido: prático e compacto

Composição:

- › Bomba manual com mangueira
- › Suporte com almofada borracha
- › Adaptadores de roscas
- › Conjunto de extensões
- › Unha de expansão
- › Cilindro de pressão
- › Apoio canelado
- › Cabeça de borracha
- › Apoio em V 90°
- › Mala de transporte com rodas (910 x 405 x 180 mm)

Modelo	HKRS 1001
Art. no.	6201205

Dados técnicos	
Capacidade	10 t
Curso pistão	130 mm
Peso	31,5 kg

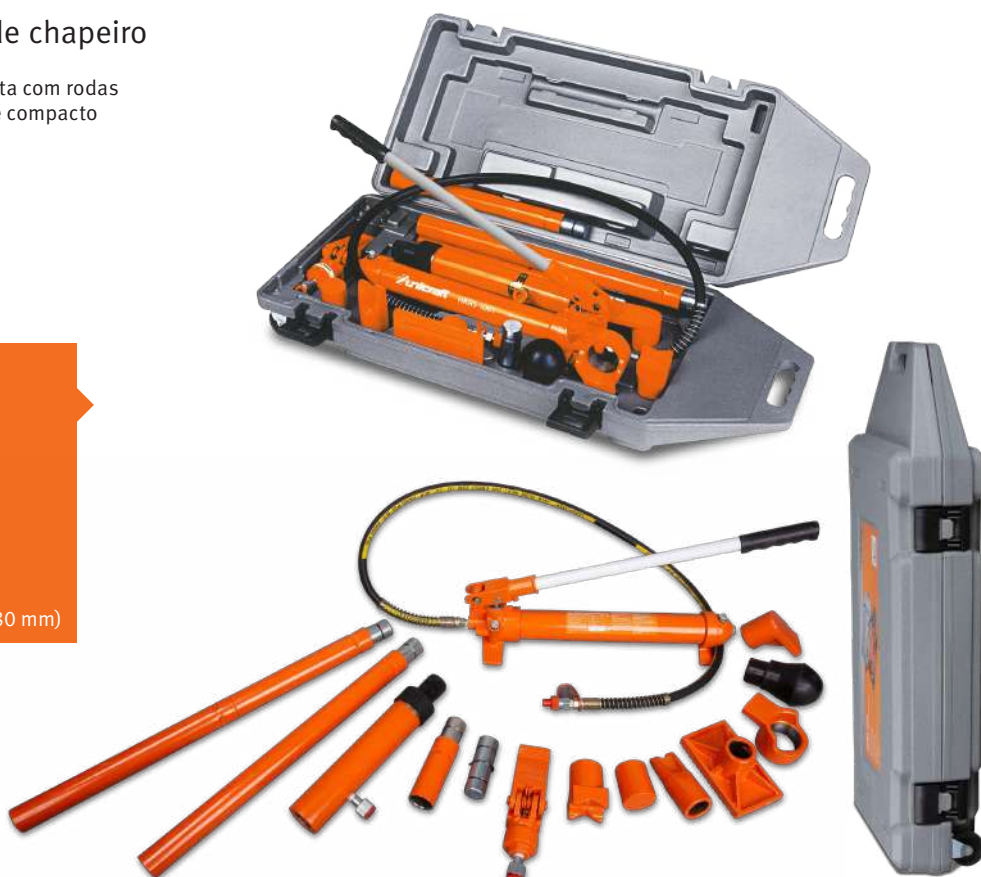

Caixa de plástico resistente com rodas

Série WK – Gruas articuladas para oficinas com braço extensível

- ▶ Ajustável em 4 direções, capacidade de carga depende do raio
- ▶ Gancho de segurança no braço
- ▶ Seis rodízios de aço, quatro delas com travões, para máxima flexibilidade mesmo sob carga e para um suporte seguro
- ▶ Armazenamento que economizador de espaço graças aos pés dobráveis
- ▶ Pode ser montado e desmontado rapidamente

WK 1002 LP e WK 2002 LP
▶ Chassi de baixo perfil



Fig. mostra WK 1002 LP com MP 680 (não incluído)



Todos os modelos dobráveis



WK 2002



WK 2002 LP

Composição WK 1002 LP:

- > 2 Rodízios
- > Rodas em nylon
- > Gancho de segurança

Composição WK 2002:

- > 6 Rodízios
- > Gancho de segurança

Composição WK 2002 LP:

- > 2 Rodízios
- > Rodas em nylon
- > Gancho de segurança

Modelo		WK 1002 LP	WK 2002	WK 2002 LP
Art. no.		6201421	6201420	6201422
Dados técnicos				
Capacidade (t)	t	0,25 / 0,5 / 0,75 / 1,0	0,5 / 1,0 / 1,5 / 2,0	0,5 / 1,0 / 1,5 / 2,0
Comprimento do braço	mm	1280/1190/1100/1010	1515/1335/1155/975	1515/1335/1155/975
Dimensões (C x L x A)	mm	1600 x 1075 x 1480	1740 x 1060 x 1490	1840 x 1050 x 1400
Dimensões dobrado (C x L x A)	mm	670 x 455 x 1520	850 x 558 x 1600	850 x 558 x 1600
Altura máx.	mm	2045	2535	2445
Altura mín.	mm	25	25	25
Altura das pernas	mm	100	190	110
Peso	kg	71	100,5	102

Gruas de oficina WK TOP – Grua articulada para oficina com pernas em V

Gruas de oficina WKP TOP – Grua articulada para oficina com pernas paralelas para europaletes

- ▶ O facto de serem articuladas economizam o espaço de armazenamento
- ▶ Bomba hidráulica com alavanca rotativa e fácil de usar
- ▶ Precisão máxima na descida da carga graças ao interruptor de segurança
- ▶ Manobrabilidade máxima, mesmo com carga, graças aos rodízios e pedal
- ▶ Rodas em poliamida de baixo ruído e proteção do solo
- ▶ Protecções em plástico evitam os danos no equipamento e carga
- ▶ Ajuste fácil e rápido do guindaste telescópico graças ao mecanismo patenteado



Patenteado

Máxima manobrabilidade mesmo sob carga, graças às rodas giratórias posicionadas de forma inovadora. **Patenteado!**



Patenteado

Extensão do braço com escala **Patenteado!**



WK TOP: Pernas de tubo duplo para mais estabilidade, força e acessibilidade



WK 1 TOP



WK 1 TOP

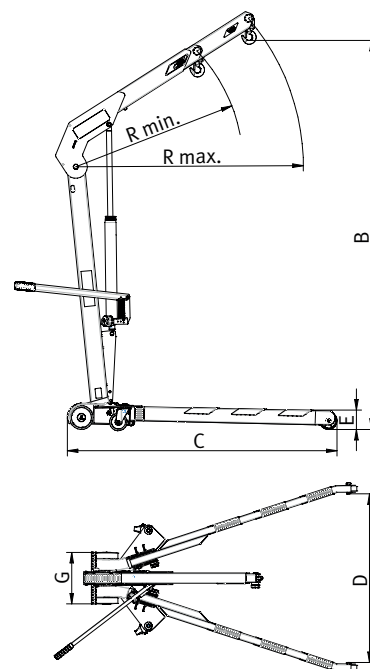

WK 1 TOP/ WK 2 TOP

Modelo		WK 1 TOP	WK 2 TOP
Art. no.		6214001	6214003
Dados técnicos			
Capacidade (t)	t	0,7/0,8/0,9/1,0	1,25/1,5/1,75/2,0
Comprimento do braço	mm	1305/1190/1175/960	1650/1500/1350/1200
Altura máx. (B)	mm	2200	2460
Altura mín.	mm	550	500
Comprimento total (C)	mm	1525	1830
Espaçamento entre pernas (D)	mm	970	1100
Altura das pernas (E)	mm	112	170
Largura do chassi (G)	mm	300	300
Comprimento mín. do braço (Rmin)	mm	960	1200
Comprimento máx. do braço (Rmax)	mm	1300	1610
Dimensões dobrado (C x L x A) (A)	mm	550 x 610 x 1580	1920 x 1284 x 1740
Peso	kg	85	143



Patenteado

MANOBRABILIDADE
MÁXIMA **PATENTEADO!**

WKP 1 TOP



WKP 1 TOP

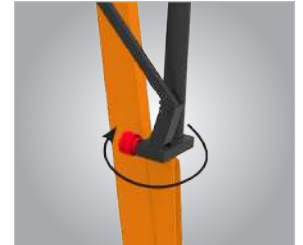

Alavanca de bomba hidráulica e giratória. Máxima precisão ao baixar graças ao interruptor de segurança



WKP TOP: Chassi em U para encaixar em europaletes

Modelo		WKP 1 TOP	WKP 2 TOP
Art. no.		6214002	6214004
Dados técnicos			
Capacidade (t)	t	0,7/0,8/0,9/1,0	1,25/1,5/1,75/2,0
Comprimento do braço	mm	1305/1190/1175/960	1650/1500/1350/1200
Altura máx. (B)	mm	2200	2460
Altura mín.			
Comprimento total (C)	mm	1480	1800
Espaçamento entre pernas (D)	mm	870	1070
Altura das pernas (E)	mm	122	170
Largura do chassi (G)	mm	300	300
Comprimento mín. do braço (Rmin)	mm	960	1200
Comprimento máx. do braço (Rmax)	mm	1300	1610
Dimensões dobrado (C x L x A) (A)	mm	550 x 880 x 1580	1750 x 1245 x 1740
Peso	kg	99	150

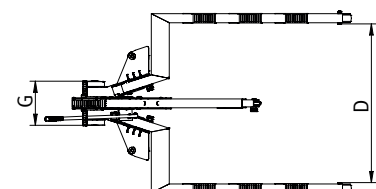
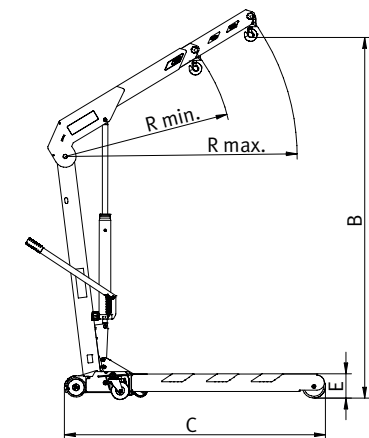

WKP 1 TOP/ WKP 2 TOP

Pórtico

PK 1 – Pórtico móvel até 1 tonelada

- ▶ Adequado para operações de carga e descarga, montagem em operações de oficina
- ▶ Pode ser usado em oficinas e corredores, com pisos planos e lisos
- ▶ Fácil de manobrar e estacionar graças a quatro rodas giratórias com travão
- ▶ Ajuste de altura fácil e seguro via alavanca e duas cavilhas de segurança
- ▶ Construção estável e robusta graças ao reforço transversal



Ajuste de altura fácil e seguro via alavanca e dois parafusos de segurança



Construção estável dos suportes da viga



Rodízios com travão



Fig. mostra PK 1 com garibalde opcional K 1000, Grampo de viga TK 1 e Magnético permanente de elevação PLM 101

Modelo		PK 1
Art. no.		6172100
Dados técnicos		
Capacidade	t	1
Altura min./máx.	mm	2200 – 3600
Largura	mm	2400
Colunas T (L x A)	mm	74 x 120
Dimensões (C x L x A)	mm	2500 x 1200 x 2520
Peso	kg	128

ELEVADOR DE MOTOCICLOS



Cavalete/Elevador de motocicletas

MMS – Cavalete frontal e traseiro para motocicletas

- ▶ Estável para a reparação de veículos de duas rodas
- ▶ Cavalete universal
- ▶ Levantamento fácil da roda dianteira e traseira

Modelo	MMS-V 100	MMS-H 200
Art. no.	6201510	6201511
Dados técnicos		
Capacidade	100 kg	200 kg
Altura mín.	200 mm	255 mm
Altura máx.	270 mm	335 mm
Dimensões (C x L x A)	640 x 460 x 320 mm	675 x 550 x 345 mm
Peso	2,85 kg	4,85 kg

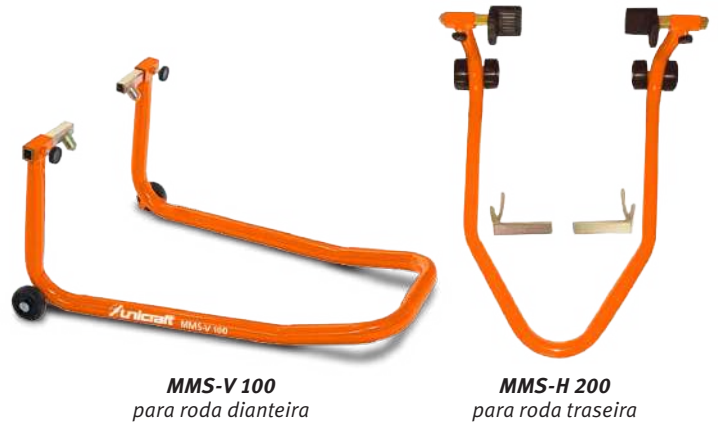

MMS-V 100
para roda dianteira

MMS-H 200
para roda traseira

MH 680 – Elevador de motocicletas ultra-compacto

- ▶ Para reparação de motos e quadriciclos
- ▶ Apesar das dimensões compactas garante uma estabilidade superior e capacidade de carga até 680Kg
- ▶ Adequado para oficinas pequenas
- ▶ Dobrável, armazenamento economizador de espaço
- ▶ As fitas incluídas garantem um trabalho seguro
- ▶ Rodízios com travão
- ▶ Pedal fácil de usar

Modelo	MH 680
Art. no.	6201500
Dados técnicos	
Capacidade	680 kg
Altura mín.	140 mm
Altura máx.	410 mm
Medidas (C x L x A)	864 x 396 x 315 mm
Peso	35 kg



Série MHB – Elevador de motocicletas ultra-compacto

- ▶ Estável para a reparação de veículos de duas rodas
- ▶ Design compacto, sendo ideal para oficinas com espaço reduzido
- ▶ Estrutura mais larga para facilitar a manobra do veículo
- ▶ Ideal para reparações de ciclomotores, scooters e motocicletas - até o max. de 450 kg (**MHB 455**) - até o max. de 680 kg (**MHB 680**), ideal também para quadriciclos

Pode encontrar uma vasta gama de compressores no catálogo principal AIRCRAFT



MHB 680

MHB 455

Composição MHB 680:
▶ Extensão lateral

Modelo	MHB 455	MHB 680
Art. no.	6201505	6201506
Dados técnicos		
Capacidade	450 kg	680 kg
Altura mín.	175 mm	185 mm
Altura máx.	750 mm	825 mm
Abertura do grampo de aperto da roda	35-180 mm	35-185 mm
Plataforma	2200 x 680 mm	1995 x 710 mm
Rampa	650 x 680 mm	550 x 710 mm
Consumo ar aprox.	-	100 l/min
Pressão de trabalho	-	7 - 8,5 bar
Extensão lateral	-	1995 x 254 mm
Peso	127 kg	239 kg

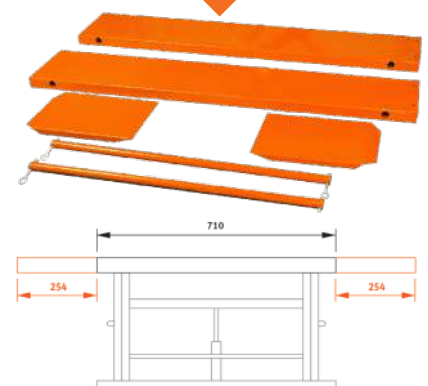

MHB 680 com extensão lateral

SECADORES INFRA VERMELHO



Secadores Infra vermelhos

ILT 1 – Secador Infra vermelho

- ▶ Construção robusta em alumínio e aço inox
- ▶ Tubos V Power de quartzo-halogéneo, onda curta de elevada qualidade
- ▶ Seca a tinta uniformemente entre camadas evitando assim a formação de bolhas
- ▶ Lâmpada giratória e inclinável em 360 °
- ▶ Base com rodízios e travão



Modelo	ILT 1
Art. no.	6205001
Dados técnicos	
Superfície coberta	800 x 450 mm
Temporizador	0 – 60 min
Potência	1 kW
Ligação eléctrica	230 V/50 Hz
Peso	15 kg

Opcionais	Art.No.
Lâmpada para ILT 1	6205006

ILT 3W – Secador Infra vermelho

- ▶ Construção robusta em aço inox com braço hidráulico
- ▶ Tubos V Power 21" (50cm) de quartzo-halogéneo, onda curta de elevada qualidade
- ▶ Seca a tinta uniformemente entre camadas evitando assim a formação de bolhas
- ▶ Configuração automática da potência com Display LED e temporizador
- ▶ Ajuste electrónico da temperatura de 35 °C a 100 °C
- ▶ Cada um dos 3 módulos liga individualmente
- ▶ Lâmpada giratória e inclinável em 300 °
- ▶ Duas fases de secagem ajustáveis:
 - PULSE:** Operação de intervalo para evaporação / pré-secagem
 - ROUTINE:** Operação contínua para endurecimento
- ▶ Rodízios de rolamento de esferas com travões



Modelo	ILT 3W
Art. no.	6205000
Dados técnicos	
Superfície coberta	1200 x 1000 mm
Temperatura	35 – 100 °C
Temporizador	0–99 min
Potência	3 x 1,1 kW
Ligação eléctrica	230 V/50 Hz
Peso	45 kg

Opcionais	Art.No.
Lâmpada para ILT 3W	6205005

PRENSAS DE OFICINA



Prensas de oficina

Prensas hidráulicas para oficinas WPP – Prensa robusta com equipamento convencional

▶ Um desenvolvimento cuidadoso da série garante uma ótima relação preço-qualidade

▶ Sistema de retorno integrado garante mais espaço de trabalho

▶ Trabalho seguro: Pistão móvel pode ser parado em qualquer posição

WPP 10 TE

- ▶ Prensa de bancada
- ▶ 3 alturas da mesa segura com cavilhas
- ▶ Manómetro de pressão
- ▶ Bomba hidráulica manual através de alavanca

▶ Pistão móvel

WPP 15 E

- ▶ Estrutura robusta com furação para ajuste da altura da mesa em 10 posições e segura com cavilhas
- ▶ Bomba hidráulica manual através de alavanca ou pedal
- ▶ Pistão móvel

WPP 20 E

- ▶ Estrutura robusta com furação para ajuste da altura da mesa segura com cavilhas
- ▶ Bomba hidráulica manual através de alavanca
- ▶ Manómetro de pressão
- ▶ Pistão móvel

WPP 15 TE

- ▶ Prensa de bancada
- ▶ 3 alturas da mesa segura com cavilhas
- ▶ Manómetro de pressão
- ▶ Bomba hidráulica manual através de alavanca

WPP 20 EF

- ▶ Avanço do pistão através da bomba hidráulica manual ou através do pedal



Opcional

	Modelo	Conj. mandris de 8 peças para todas as prensas Unicraft (exceto WPP 10 HTE) placa perfurada até no máximo 20 t
	Art. no.	6300001



Opcional

Grade de proteção	Art. no.
para WPP 20 E/ WPP 20 EF	6300002
para WPP 30 E/ WPP 30 EF	6300003



Necessita 200 l/min, para o funcionamento de um WPP

Modelo	WPP 10 TE	WPP 15 TE	WPP 15 E	WPP 20 E	WPP 20 EF	WPP 30 E
Art. no.	6300011	6300015	6300016	6300020	6300021	6300030
Dados técnicos						
Capacidade	10 t	15 t	15 t	20 t	20 t	30 t
Diâmetro pistão	40 mm	40 mm	40 mm	48 mm	48 mm	70 mm
Base Largura x Profundidade (A x B)	570 x 495 mm	700 x 540 mm	700 x 560 mm	730 x 560 mm	730 x 560 mm	795 x 700 mm
Altura (C)	1.058 mm	965 mm	1.616 mm	1.625 mm	1.626 mm	1.800 mm
Largura interna (D)	340 mm	500 mm	500 mm	510 mm	510 mm	535 mm
Área trabalho (E-F)	194–364 mm	157–457 mm	173–985 mm	38.5–918.5 mm	38–918 mm	150–1.030 mm
Curso pistão	175 mm	160 mm	160 mm	186,5 mm	185 mm	150 mm
Pistão móvel (G)	–	169 mm	169 mm	176 mm	179 mm	200 mm
Pressão trabalho	–	–	–	–	–	7,5–8,5 bar
Peso	54,7 kg	75,5 kg	91,5 kg	105 kg	112 kg	171 kg

WPP 30 E

- ▶ Estrutura robusta com furação para ajuste da altura da mesa segura com cavilhas
- ▶ Pistão móvel
- ▶ Manômetro de pressão
- ▶ Avanço do pistão através da bomba hidráulica manual ou através do sistema pneumático activado por pedal

WPP 30 EF

- ▶ Avanço do pistão através da bomba hidráulica manual ou através do pedal

WPP 50 E

- ▶ Estrutura robusta com furação para ajuste da altura da mesa segura com cavilhas
- ▶ Pistão móvel
- ▶ Manômetro de pressão
- ▶ Avanço do pistão através da bomba hidráulica manual ou através do sistema pneumático activado por pedal

WPP 50 EF

- ▶ Avanço do pistão através da bomba hidráulica manual ou através do pedal

WPP 75 E

- ▶ Ajuste da altura da mesa segura com cavilhas
- ▶ Bomba hidráulica de 2 estágios
- ▶ Pistão móvel
- ▶ Manômetro de pressão
- ▶ Avanço do pistão através da bomba hidráulica manual ou através do sistema pneumático activado por pedal

Características especiais WPP 75 E:

- ▶ Bomba rápida com alta frequência de curso
- ▶ Eficiente
- ▶ Pode ser operado com uma mão



WPP 30 EF

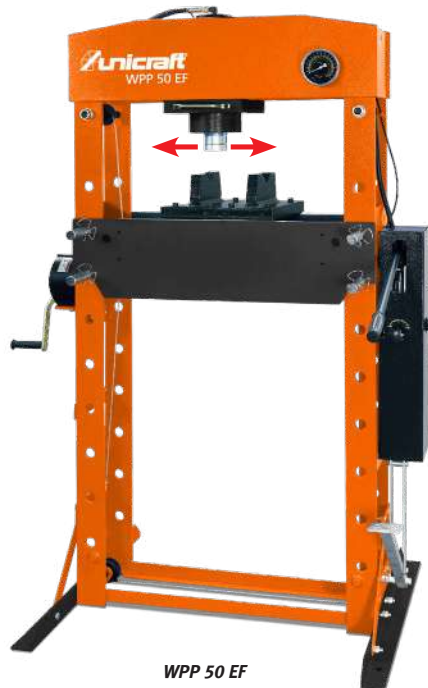

WPP 50 EF

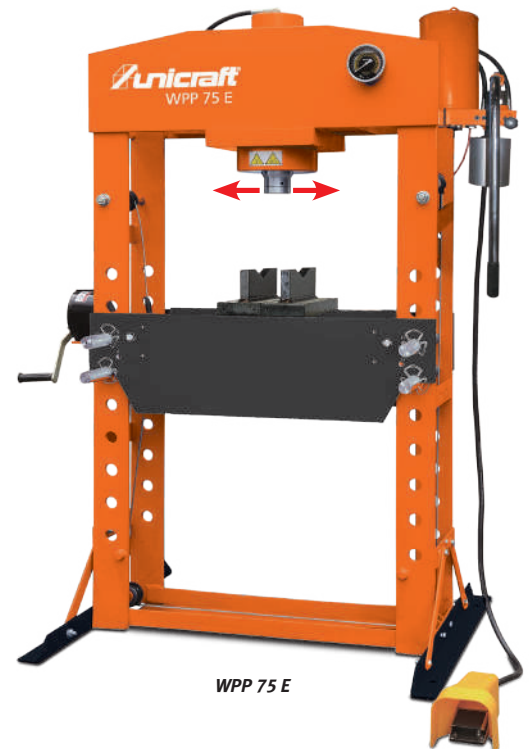

WPP 75 E



Opcionais

Grade de proteção	Art. no.
para WPP 50 E/ WPP 50 EF	6300004
para WPP 75 E	6300005

Mais prensas profissionais no catálogo principal da Metallkraft ou no site www.metallkraft.de



Modelo	WPP 30 EF	WPP 50 E	WPP 50 EF	WPP 75 E
Art. no.	6300031	6300050	6300051	6300075
Dados técnicos				
Capacidade	30 t	50 t	50 t	75 t
Diâmetro pistão	70 mm	75 mm	75 mm	93 mm
Base Largura x Profundidade (A x B)	795 x 700 mm	1.030 x 800 mm	1.030 x 800 mm	1.140 x 800 mm
Altura (C)	1.830 mm	1.877 mm	1.877 mm	1.925 mm
Largura interna (D)	535 mm	730 mm	730 mm	800 mm
Área trabalho (E-F)	151–1.031 mm	69–1.048 mm	68–1.048 mm	170–884 mm
Curso pistão	150 mm	200 mm	200 mm	250 mm
Pistão móvel (G)	200 mm	245 mm	245 mm	260 mm
Pressão trabalho	–	7,5–8,5 bar	–	7,5–8,5 bar
Peso	167 kg	302,5 kg	300 kg	451 kg

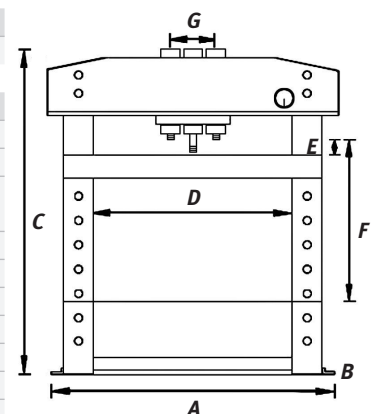

Prensas hidráulicas para oficinas WPP TOP – Prensa de alta qualidade com sistema de guia patenteado

- ▶ Ideal para uso versátil de reparações em garagens, oficinas, etc..
- ▶ Cilindro de pressão com mola de retorno integrada

- ▶ Sistema de guia patenteado, garante ótimo posicionamento dos blocos de prisma
- ▶ Mesa regulável em altura com pino de travagem

- ▶ Manómetro de pressão

WPP 15 TH TOP

- ▶ Modelo de tabela de baixo perfil
- ▶ Com bomba manual

WPP 30 BPH TOP

- ▶ Alimentação de pistão por bomba manual hidráulica ou pedal pneumático
- ▶ Cilindro móvel lateralmente com visor de escala
- ▶ Guincho para levantar e baixar a mesa

WPP 30 BPHF TOP

- ▶ Alimentação de pistão por bomba manual hidráulica ou pedal pneumático
- ▶ Cilindro móvel lateralmente com visor de escala
- ▶ Guincho para levantar e baixar a mesa

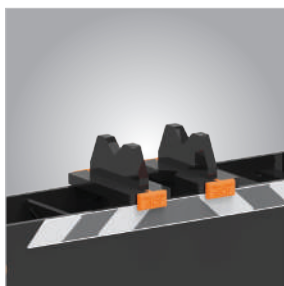

Sistema de guia Patenteado!
Garante posicionamento ideal dos blocos de prisma.



Patenteado



Cilindro móvel lateralmente com visor de escala



WPP 15 TH TOP



WPP 30 BPH TOP

Letra:	Designação:
T	Modelo de bancada
H	Bomba manual
B	Cilindro móvel
P	Pneumático
F	Pedal

Modelo		WPP 15 TH TOP	WPP 30 BPH TOP	WPP 30 BPHF TOP	WPP 50 BPH TOP	WPP 50 BPHF TOP	WPP 50 BPF TOP
Art. no.		6320015	6320130	6320131	6320150	6320151	6320250
Dados técnicos							
Operação		Bomba manual	Bomba manual	Bomba manual/ Pedal	Bomba manual	Bomba manual/ Pedal	Pedal
Capacidade	t	15	30			50	
Diâmetro pistão	mm	44,5	57,5			76,2	
Base Largura x Profundidade	mm	350	490			490	
Altura	mm	800		1900			1920
Área trabalho	mm	45-338		84 - 770			80 - 465
Profundidade do quadro	mm	142		162			211
Curso pistão	mm	95			120		
Pistão móvel	mm			75			
Pressão de trabalho	bar	-	-	7-10	-	7-10	
Dimensões C x L x A	mm	550 x 430 x 800			890 x 490 x 1900		
Peso	kg	48	147	147	191	191	225

Mais prensas profissionais no Catálogo Resumo ou Geral da Metallkraft



WPP 50 BPH TOP

- ▶ Alimentação do pistão por bomba manual hidráulica
- ▶ Cilindro móvel lateralmente com visor de escala
- ▶ Guincho para levantar e baixar a mesa

WPP 50 BPHF TOP

- ▶ Alimentação de pistão por bomba manual hidráulica ou pedal pneumático
- ▶ Cilindro móvel lateralmente com visor de escala
- ▶ Guincho para levantar e baixar a mesa

WPP 50 BPF TOP

- ▶ Alimentação de pistão por bomba manual hidráulica ou pedal pneumático
- ▶ Todas as funções podem ser operadas pelo pedal
- ▶ Cilindro móvel lateralmente com visor de escala
- ▶ Guincho para levantar e baixar a mesa

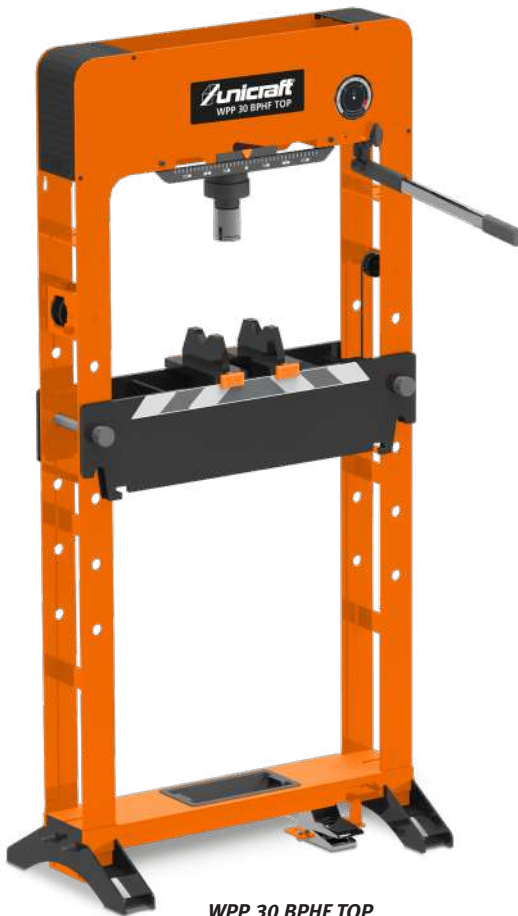

WPP 30 BPHF TOP



WPP 50 BPF TOP

Composição WPP TOP:

- Par de blocos de prisma
- Compartimento de armazenamento na base

Opcionais	WPP 15 TH TOP	WPP 30 BPH TOP	WPP 30 BPHF TOP	WPP 50 BPH TOP	WPP 50 BPHF TOP	WPP 50 BPF TOP	Art. no.
Conjunto de 7 mandris de pressão	x	x	x	x	x	x	6329000
Armazenamento de grandes dimensões, removível		x	x	x	x		6329001
Proteção		x	x	x	x	x	6329002



Armazenamento de grandes dimensões, removível



Proteção

TANQUES DE LAVAGEM & LAVADORA DE PEÇAS



Tanque de lavagem TWG – para limpeza completa de peças complexas

- ▶ Mesmo peças automotivas complexas podem ser limpas de forma rápida e fácil antes de soldar ou pintar
- ▶ Limpeza direcionada das peças através de mangueira flexível de metal
- ▶ Bomba elétrica com capacidade de 3,3l/min
- ▶ Adequado apenas para líquidos não inflamáveis



TWG 20



TWG 80



TWG 150

Modelo		TWG 20	TWG 80	TWG 150
Art. no.		6220020	6220080	6220150
Dados técnicos				
Fluxo do líquido de limpeza	l/min	3,3	3,3	3,3
Quantidade mín. solvente	l	10,5	36	72
Peso máx. suportado	kg	10	20	40
Dados elétricos				
Bomba elétrica	kW	0,026	0,026	0,026
Tensão	V	230	230	230
Fases (n)	Ph	1	1	1
Tipo de corrente		AC	AC	AC
Frequência	Hz	50	50	50
Comprimento do cabo	m	1,5	1,5	1,5
Dimensões e Peso				
Capacidade do tanque	l	20	80	150
Dimensões (C x L x A)	mm	430 x 340 x 220	760 x 540 x 880	1090 x 540 x 890
Peso	kg	6,5	23	42



UR-Especial 1l UR-Especial 10l Filtro

Acessórios opcionais	Art. no.
Escova de limpeza	6231020
Filtro para TWG 80/150	6231021
Agente limpeza intensivo UR-Especial 1l	7321901
Agente limpeza intensivo UR-Especial 10l	7321910

Lavadora de peças

Lavadora de peças TWG 1 – Design fechado, para a limpeza completa de peças complexas

Limpeza ideal, mesmo onde não seja possível limpar com escova ou pano

- ▶ Peças automóvel complexas podem ser limpas e desengorduradas com facilidade e rapidez antes de soldar ou pintar
- ▶ Pistola de trabalho de alta pressão para limpeza rápida e secagem
- ▶ Ótima visibilidade da área de trabalho, graças à iluminação interior brilhante e à ampla janela de visualização

Trabalho limpo

- ▶ O design fechado mantém a sujeira na cabine
- ▶ Um ventilador garante ar limpo no interior
- ▶ Luvas de proteção confortáveis integradas na caixa

Detalhes inteligentes

- ▶ Tampa grande e suave para carregamento e descarregamento rápido e fácil
- ▶ Devido ao design compacto, a cabine cabe em todas as mesas de trabalho
- ▶ Rede, grade de suporte e tanque de água fáceis de retirar
- ▶ Ligação de ar comprimido simples no lado direito da cabine



Pistola de limpeza com função dupla limpar e soprar



Devido ao design compacto, a cabine cabe em todas as mesas de trabalho



Tampa grande e suave para carregar e descarregar de forma rápida e fácil



Visão ideal da área de trabalho graças à iluminação interna e uma janela de dimensões generosas

- › Limpeza completa de peças complexas
- › Pistola com dupla função
- › Design compacto



Modelo		TWG 1
Art. no.		6220001
Dados técnicos		
Fluxo do líquido de limpeza	l/min	0,8
Capacidade do tanque	l	4 – 9
Peso máx. na grade de suporte	kg	40
Dados pneumáticos		
Pressão de trabalho	bar	5 – 8
Consumo de ar apróx.	l/min	140
Tomada de ar	“	1/4
Dados elétricos		
Consumo energético	kW	0,04
Tensão	V	230
Fases(n)	Ph	1
Tipo de corrente		AC
Frequência	Hz	50
Comprimento do cabo	m	1,5
Dimensões e Peso		
Volume da cabine de trabalho	l	140
Diâmetro do furo da mão	mm	100
Dimensões da cabina C x L x A	mm	736 x 560 x 450
Dimensões C x L x A	mm	785 x 595 x 700
Peso	kg	29,5



UR-Especial 1l



UR-Especial 10l



Compressores adequados podem ser encontrados no catálogo da AIRCRAFT

Acessórios opcionais	Art. no.
Pistola de limpeza e sopra	6231000
tubo fluorescente	6231001
Janela	6231002
Par Luvas	6231003
Agente limpeza intensivo UR-Especial 1l	7321901
Agente limpeza intensivo UR-Especial 10l	7321910

DECAPAGEM DE JATO DE AREIA



Decapagem de jato de areia

Série SSK – Tanques de decapagem de jato de areia com cabine isolada

- ▶ Indicado para diversos produtos abrasivos, por exemplo sílicas, quartzo, micro esferas de vidro, micro esferas de plástico e outros. Não utilizar limalhas de alumínio ou ferro
- ▶ Ideal para a limpeza, remoção de ferrugem ou de remoção de tinta a partir de peças de metal de todos os tipos, por exemplo, peças de motor, acessórios, sinais, rodas, dobradiças

- ▶ Luvas em latex resistentes fixas à estrutura
- ▶ Janela ultra resistente fixa na estrutura para melhor visibilidade e protecção
- ▶ Tampas e portas isoladas para melhor estanqueidade, evitando a libertação de poeiras e salpicos
- ▶ Prateleira de rede resistente para suportar peças pesadas no interior da cabine

- ▶ Com ponto de drenagem para mudar o agente abrasivo
- ▶ Tubo para extrair o agente abrasivo depositado no fundo dos tanques
- ▶ Ligação para ar comprimido
- ▶ Pés de borracha antiderrapantes para conferir maior estabilidade

Composição:

- > Pistola de alta qualidade com bico de cerâmica
- > 5 Películas de substituição
- > 4 Bicos de cerâmica (4 / 5 / 6 / 7 mm)



SSK 1

- ▶ Tubo fluorescente de 12 volts com fonte de alimentação de 230 volts e interruptor externo

Composição:

- > 3 Bicos de cerâmica (3,5 mm)
- > 3 Películas de substituição



SSK 1.5

- ▶ Manómetro com regulação da pressão de trabalho
- ▶ Pedal para controlo do fluxo de ar
- ▶ Tubo fluorescente de 12 volts com fonte de alimentação de 230 volts e interruptor externo
- ▶ Sistema de extracção integrado com filtro de ar substituível



Compressores adequados podem ser encontrados nos catálogos da AIRCRAFT

Tamanhos de grão indicados

Malha U.S	Polegada	mm	µm
60	0,0098	0,250	250
70	0,0083	0,210	210
80	0,0070	0,177	177
100	0,0059	0,149	149
120	0,0049	0,125	125

Modelo	SSK 1	SSK 1.5
Art. no.	6204000	6204010
Dados técnicos		
Cabine	90 l	25,4 l
Consumo de ar	200 – 350 l/min	196 l/min
Pressão de trabalho	2,8 – 8,0 bar	5,5 – 7,9 bar
Pressão máxima	8,6 bar	8,5 bar
Ligação ar comprimido	3/8"	1/4"
Tamanho de partículas para jato	0,12 – 0,18 mm	0,12 – 0,25 mm
Dimensões interiores (C x L x A) mm	580 x 480 x 300	410 x 310 x 200
Dimensões externas (C x L x A) mm	590 x 485 x 490	475 x 370 x 370
Peso	17,25 kg	12,5 kg
Peso max. de suporte	10 kg	10 kg
Capacidade do depósito de abrasivo	12 kg	5,45 kg
Extracção	–	–
Potência de extracção	–	–
Pressão negativa de extracção	–	–
Fluxo de extracção	–	–

Acessórios opcionais para SSK 1

	Par de luvas Art. no. 6204100
	Pistola decapagem Art. no. 6204101
	Filtro Art. no. 6204102
	Película protectora (5uni.) Art. no. 6204103
	Janela Art. no. 6204104
	Conj. bicos cerâmica 4/5/6/7mm Art. no. 6204130
	Bocal composto 6 mm Art. no. 6204132
	Tubo fluorescente Art. no. 6204113

Acessórios opcionais para 1,5

	Par Luvas Art. no. 6204160
	Filtro Art. no. 6204162
	Bico cerâmico 3,5mm Art. no. 6204163
	Película protectora (5uni.) Art. no. 6204164
	Janela Art. no. 6204165
	Tubo fluorescente Art. no. 6204166

Composição:

- > Pistola de alta qualidade com bico de cerâmica
- > 5 Películas de substituição
- > 4 Bicos de cerâmica (4 / 5 / 6 / 7 mm)

Composição:

- > Pistola de alta qualidade com bico de cerâmica
- > 5 Películas de substituição
- > 4 Bicos de cerâmica (4 / 5 / 6 / 7 mm)



Fig. mostra utilização de SSK 2



Fig. mostra utilização de SSK 2.5

SSK 2

- > Porta de grandes dimensões facilitando o acesso à cabine
- > 2 saídas de ar (1 saída com \varnothing 92 mm e outra com \varnothing 64 mm) para ligar uma unidade de extração
- > Tubo fluorescente de 12 volts com fonte de alimentação de 230 volts com interruptor externo

SSK 2.5

- > 2 portas de grandes dimensões para excelente acesso à cabine
- > Sistema de extração incluído com filtro substituível
- > Fluxo de ar controlado por acção do pedal
- > 2 pistolas: 1 fixa e outra portátil
- > 3 interruptores distintos: On/Off, Extração e Iluminação
- > 2 Tubo fluorescente (230 volts) em luminárias separadas com película protectora e 5 películas de substituição
- > Regulação da pressão de trabalho através de regulador de pressão com manómetro

Aspiradores adequados podem ser encontradas nos catálogos da CLEANCRAFT



Compressores adequados podem ser encontrados nos catálogos da AIRCRAFT



Acessórios opcionais para SSK 2.5

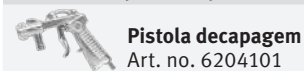

Pistola decapagem
Art. no. 6204101



Pistola decapagem
Art. no. 6204105



Par de luvas
Art. no. 6204120



Filtro
Art. no. 6204123



Película protectora (Suni.)
Art. no. 6204111



Janela
Art. no. 6204122

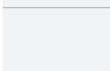

Tubo fluorescente
Art. no. 6204127

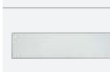

Tela protectora iluminação
Art. no. 6204125

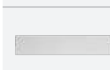

Película protectora (Suni.)
Art. no. 6204126

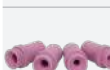

Conj. bicos cerâmica 4/5/6/7mm
Art. no. 6204130



Bocal composto 6 mm
Art. no. 6204132

Acessórios opcionais para SSK 2



Pistola decapagem
Art. no. 6204101



Par de luvas
Art. no. 6204110



Película protectora (Suni.)
Art. no. 6204111



Janela
Art. no. 6204112

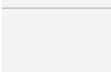

Janela
Art. no. 6204165



Conj. bicos cerâmica 4/5/6/7mm
Art. no. 6204130



Bocal composto 6 mm
Art. no. 6204132



Tubo fluorescente
Art. no. 6204113

Modelo	SSK 2	SSK 2.5
Art. no.	6204001	6204003
Dados técnicos		
Cabine	220 l	310 l
Consumo de ar	200 – 350 l/min	200 – 350 l/min
Pressão de trabalho	2,8 – 8,0 bar	4,1 – 8,0 bar
Pressão máxima	8,6 bar	8,3 bar
Ligação ar comprimido	3/8"	3/8"
Tamanho de partículas para jato	0,12 – 0,25 mm	0,12 – 0,25 mm
Dimensões interiores (C x L x A) mm	840 x 550 x 360	945 x 605 x 605
Dimensões externas (C x L x A) mm	950 x 660 x 1380	960 x 900 x 1640
Peso	48 kg	90 kg
Peso max. de suporte	80 kg	120 kg
Capacidade do depósito de abrasivo	50 kg	50 kg
Extração	–	7,9 m ³ /h
Potência de extração	–	1200 W
Pressão negativa de extração	–	8,5 kPa
Fluxo de extração	–	156 m ³ /h

Decapagem de jato de areia

Série SSK – Tanques de decapagem de jato de areia com cabine isolada

► Indicado para diversos produtos abrasivos, por exemplo sílicas, quartzo, micro esferas de vidro, micro esferas de plástico e outros. Não utilizar limalhas de alumínio ou ferro

► Ideal para a limpeza, remoção de ferrugem ou de remoção de tinta a partir de peças de metal de todos os tipos, por exemplo, peças de motor, acessórios, sinais, rodas, dobradiças

► Luvas em latex resistentes fixas à estrutura
► Janela ultra resistente fixa na estrutura para melhor visibilidade e protecção

Composição:

- > Hochwertige Strahlpistole mit Keramikdüse
- > 5 Ersatzfolien für Sichtscheibe
- > 4 Keramikdüsen (2 x 6 mm/ 2 x 7 mm)



Fig. mostra SSK 3.1 com porta frontal basculante de grandes dimensões



Sistema integrado de extração com filtro substituível



Compressores adequados podem ser encontrados nos catálogos da AIRCRAFT

Tamanhos de grão indicados

Malha U.S	Polegada	mm	µm
60	0,0098	0,250	250
70	0,0083	0,210	210
80	0,0070	0,177	177
100	0,0059	0,149	149
120	0,0049	0,125	125

SSK 3.1

- Porta frontal com abertura basculante suportada por dois amortecedores para maior facilidade e segurança
- Unidade de extração integrada com filtro substituível
- Pistola sem gatilho, fluxo controlado por pedal
- 2 Tubo fluorescente (230 volts) em luminárias separadas com película protectora e 5 películas de substituição
- Interruptor da luz com dupla função: Liga as luzes e a extração em simultâneo
- Regulação da pressão de trabalho através de manómetro
- É necessário a limpeza regular do filtro de aspiração para um bom desempenho do equipamento

Modelo	SSK 3.1
Art. no.	6204005
Dados técnicos	
Cabine	360 l
Consumo de ar	400 – 800 l/min
Pressão de trabalho	3,4 – 8,0 bar
Pressão máxima	8,6 bar
Ligação ar comprimido	3/8"
Tamanho de partículas para jato	0,125 – 0,42 mm
Dimensões interiores (C x L x A) mm	1160 x 580 x 580 mm
Dimensões externas (C x L x A) mm	1225 x 935 x 1640 mm
Peso	115 kg
Peso max. de suporte	120 kg
Capacidade do depósito de abrasivo	75 kg
Extração	17,4 m³/h
Potência de extração	1200 W
Pressão negativa de extração	8,5 kPa
Fluxo de extração	156 m³/h

Acessórios opcionais para SSK 3.1

	Par de luvas Art. no. 6204120
	Película protectora (5uni.) Art. no. 6204111
	Janela Art. no. 6204122
	Filtro Art. no. 6204123
	Pistola decapagem Art. no. 6204124
	Tubo fluorescente Art. no. 6204127
	Tela protectora iluminação Art. no. 6204125
	Película protectora iluminação (5uni.) Art. no. 6204126
	Conj. bicos cerâmica 2 x 6mm/2 x 7mm Art. no. 6204131
	Bocal carboneto de boro 6 mm Art. no. 6204133
	Bocal carboneto de boro 7 mm Art. no. 6204134

- ▶ Tampas e portas isoladas para melhor estanqueidade, evitando a libertação de poeiras e salpicos

- ▶ Prateleira de rede resistente para suportar peças pesadas no interior da cabine
- ▶ Com ponto de drenagem para mudar o agente abrasivo

- ▶ Tubo para extrair o agente abrasivo depositado no fundo dos tanques
- ▶ Ligação para ar comprimido

Composição:

- › Hochwertige Strahlpistole mit Keramikdüse
- › 5 Ersatzfolien für Sichtscheibe
- › 4 Keramikdüsen (2 x 6 mm/ 2 x 7 mm)



Fig. mostra utilização de SSK 4



Sistema integrado de extração com filtro substituível

SSK 4

- ▶ Porta frontal com abertura basculante suportada por dois amortecedores para maior facilidade e segurança
- ▶ Unidade de extração integrada com filtro substituível
- ▶ Pistola sem gatilho, fluxo controlado por pedal
- ▶ 2 Tubo fluorescente (230 volts) em luminárias separadas com película protectora e 5 películas de substituição
- ▶ Interruptor da luz com dupla função: Liga as luzes e a extração em simultâneo
- ▶ Regulação da pressão de trabalho através de manómetro
- ▶ É necessário a limpeza regular do filtro de aspiração para um bom desempenho do equipamento

Acessórios opcionais para SSK 4.0

	Pistola decapagem Art. no. 6204124
	Par de luvas Art. no. 6204120
	Filtro Art. no. 6204123
	Película protectora (5uni.) Art. no. 6204151
	Janela Art. no. 6204150
	Tubo fluorescente Art. no. 6204152
	Tela protectora iluminação Art. no. 6204154
	Película protectora iluminação (5uni.) Art. no. 6204153
	Conj. bicos cerâmica 2 x 6mm/2 x 7mm Art. no. 6204131
	Bocal carboneto de boro 6 mm Art. no. 6204133
	Bocal carboneto de boro 7 mm Art. no. 6204134

Modelo	SSK 4
Art. no.	6204004
Dados técnicos	
Cabine	825 l
Consumo de ar	400 – 800 l/min
Pressão de trabalho	3,4 – 8,0 bar
Pressão máxima	8,6 bar
Ligação ar comprimido	3/8"
Tamanho de partículas para jato	0,125 – 0,42 mm
Dimensões interiores (C x L x A) mm	1160 x 870 x 850 mm
Dimensões externas (C x L x A) mm	1320 x 1200 x 1760 mm
Peso	160 kg
Peso max. de suporte	150 kg
Capacidade do depósito de abrasivo	75 kg
Extração	17,4 m³/h
Potência de extração	1200 W
Pressão negativa de extração	8,5 kPa
Fluxo de extração	156 m³/h

Sistema de extração de ciclone

ZAA 34 – Altamente eficiente e potente, com sistema de separação de dois estágios

- ▶ Ar limpo por separação do pó no separador de ciclone e filtro de cartucho
- ▶ O separador de ciclone remove 95% do pó no primeiro passo
- ▶ A sujidade é depositada numa gaveta e pode ser despejada de forma fácil e rápida
- ▶ Filtro de cartucho eficiente com uma grande área de superfície, fácil de remover para limpeza ou substituição
- ▶ Compacto
- ▶ **Ideal para SSK**



- ▶ Ar limpo através do filtro de cartucho eficiente
- ▶ A sujidade é depositada numa gaveta e pode ser despejada de forma fácil e rápida



- ▶ O separador de ciclone remove 95% do pó no primeiro passo

Composição:

- > Cartucho de filtro
- > Tubo Ø 100 mm Comprimento 750 mm
- > Tubo Ø 100 mm Comprimento 1500 mm

Modelo		ZAA 34
Art. no.		6204090

Dados técnicos		
Capacidade	m ³ /h	900
Área do filtro	m ²	4,42
Motor	W	0,55
Ligação elétrica	V/Hz	230/50
Emissão sonora	db(A)	75
Bocal de extração	mm	101
Dimensões C x L x A	mm	520 x 880 x 1370
Peso	kg	50

Acessórios opcionais	Art. no.
Cartucho de filtro para ZAA 34	6204095
Tubo Ø100 mm Comprimento 750 mm	6204096
Tubo Ø100 mm Comprimento 1.500 mm	6204097

Decapadora móvel MSSG 105 A – Com aspiração integrada para ambiente de trabalho mais limpo

- ▶ Ideal para decapamento em locais de difícil acesso e em objetos grandes, p. ex, veículos
- ▶ O agente decapante é aspirado imediatamente após atingir a superfície
- ▶ Limpeza do ar graças ao filtro integrado
- ▶ Elevada manobrabilidade graças ao seu chassi estável e rodas de grandes dimensões
- ▶ Depósito removível para despejo
- ▶ Dispositivo robusto

Composição:

- › Pistola de jato de areia com escova
- › Bico de cerâmica 7 mm
- › Mangueira ar comprimido 2,5 m, Ø int. 9 mm
- › Mangueira de aspiração 2,5 m, Ø int. 12 mm
- › Mangueira de aspiração 2,5 m, Ø int. 35 mm
- › Ligaçãõ de ar comprimido europeia



▶ Ar limpo graças ao filtro integrado



▶ O agente decapante é aspirado imediatamente após atingir a superfície

Modelo		MSSG 105 A
Art. no.		6204030

Dados técnicos		
Necessidade média de ar	l/min	420
Necessidade máx. de ar	l/min	616
Tamanho de grão abrasivo	mm	0,12 – 0,18
Diâmetro do bico	mm	7
Pressão de trabalho	bar	5,5 – 7,9
Capacidade do depósito	l	106

Dados elétricos		
Potência	kW	1,2
Tensão	V	230
Frequência	Hz	50

Dimensões e Peso		
Dimensões C x L x A	mm	612 x 404 x 1040
Peso	kg	27

Compressores adequados podem ser encontrados nos catálogos da AIRCRAFT



Acessórios opcionais	Art. no.
Jato com escova	6204210
Bico de cerâmica 7 mm	6204211
Mangueira de aspiração Ø50 mm / Comprim. 2,5m	6204212

Decapador manual DHS 1 a ar comprimido – Para remoção de ferrugem e decapagem

- ▶ Perfeito para restauração de carros, motor, barcos e tratores
- ▶ Quatro bicos incluídos para diferentes aplicações
- ▶ Decapagem seletiva também é possível sem desmontar o componente
- ▶ Acessórios de borda interna e externa adequados para bordas, pára-choques ou soleiras de portas
- ▶ Operação sem poeiras graças a uma bolsa de recolha

Composição:

- › Bico de 4,5 mm para uso pontual
- › Bico de 4,5 mm para tratamento de superfície
- › Bico de 4,5 mm para bordas externas
- › Bico de 4,5 mm para bordas internas
- › Bolsa de coleta
- › Ligaçãõ de bronze com rosca externa 1/4"



Modelo		DHS 1
Art. no.		6204200

Dados técnicos		
Tamanho de grão abrasivo	mm	0,12 – 0,25
Diâmetro do bocal	mm	4,5
Volume do recipiente	l	0,9
Consumo médio de ar	l/min	200 – 350
Pressão de trabalho	bar	2,8 – 8,0
Pressão máxima	bar	8,6
Ligaçãõ de ar comprimido	"	1/4

Dimensões e Peso		
Dimensões C x L x A	mm	330 x 100 x 250
Peso	kg	0,85

Acessórios opcionais	Art. no.
① Bico de substituição	6204201
② Bolsa de coleta	6204202
③ Conjunto de bicos	
· Bico para decapagem seletiva	
· Bico para tratamento de superfície	6204203
· Bico para bordas externas	
· Bico para bordas internas	



BANCOS / CADEIRAS / ESTRADOS / TORNO DE BANCADA/TAPETE DE TRABALHO

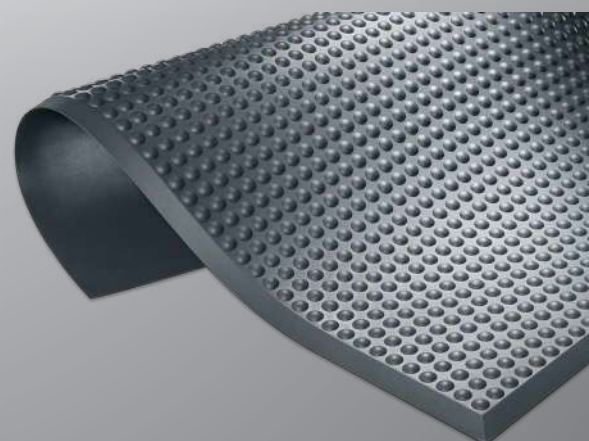

MH 1 – Banco de montagem

- ▶ Base lavável
- ▶ Estrutura robusta com rodas direccionais
- ▶ Armazenamento prático de ferramentas
- ▶ Ajuste pneumático da altura



Modelo	MH 1
Art. no.	6201900

Dados técnicos	
Capacidade	100 kg
Altura	440 – 530 mm
Dimensões (C x L x A)	380 x 380 x 440 mm
Peso	5,7 kg

Banco de montagem MH 2 – com armazenamento de ferramentas

- ▶ Bandeja de ferramentas prática com divisões
- ▶ Construção em aço com rodízios
- ▶ Assento lavável e acolchoado



Modelo	MH 2
Art. no.	6201902

Dados técnicos	
Capacidade	136 kg
Altura	380 mm
Dimensões (C x L x A)	365 x 370 x 380 mm
Peso	4,6 kg

Banco de montagem MH-S 3 – com gavetas para armazenamento de ferramentas

- ▶ Três gavetas para armazenamento de ferramentas
- ▶ Suportes para latas e garrafas
- ▶ Construção em aço com rodízios
- ▶ Assento lavável e acolchoado



Modelo	MH-S 3
Art. no.	6201903

Dados técnicos	
Capacidade	120 kg
Altura	367 mm
Dimensões (C x L x A)	370 x 400 x 367 mm
Peso	8,8 kg

DH 1 – Banco giratório

- ▶ Espuma PUR
- ▶ Encosto de apoio de pé
- ▶ Base plana (Ø 610mm), polida com rodas duplas (Ø 65mm)

Modelo	DH 1
Art. no.	6800030

Dados técnicos	
Capacidade	120 kg
Inclinação cadeira	+2° até +15°
Ajuste altura	460 – 610 mm
Largura assento	390 mm
Profundidade assento	350 mm
Cor	Preto



Made in Germany

SH 1 – Banco com pausa pés

Made in Germany

- ▶ Espuma PUR
- ▶ Encosto de apoio de pé
- ▶ Base plana, polida (Ø 655 mm)
- ▶ Rodas com travão (Ø 65mm)
- ▶ Desbloqueado sem carga – Bloqueado com carga

Modelo	SH 1
Art. no.	6800025

Dados técnicos	
Capacidade	120 kg
Inclinação cadeira	+2° até +15°
Ajuste altura	690 – 900 mm
Largura assento	390 mm
Profundidade assento	350 mm
Cor	Preto



AS 2 – Cadeira de trabalho

- ▶ Encosto e assento em espuma PUR
- ▶ Base plana (Ø 655mm), polida com rodas duplas (Ø 65mm)
- ▶ Ajuste de altura com mola de gás
- ▶ Base de alumínio fundido, polido, com rodízios



Modelo	AS 2	AS 1	HS 1
Art. no.	6800036	6800035	6800020

Dados técnicos			
Capacidade	120 kg	120 kg	120 kg
Inclinação encosto	0° até -20°	-8° até +10°	-4° até +10°
Inclinação assento	0° até +5°	-4° até +10°	-8° até +10°
Ajuste altura	495 – 640 mm	460 – 640 mm	690 – 930 mm
Largura assento	465 mm	460 mm	460 mm
Profundidade assento	460 mm	435 mm	435 mm
Cor	Preto	Preto	Preto

AS 1 – Cadeira de trabalho

- ▶ Com pressão do encosto ajustável
- ▶ Encosto XL em espuma PUR
- ▶ Barra extensível
- ▶ Assento em espuma PUR
- ▶ Base plana (Ø 655mm), polida com rodas duplas (Ø 65mm)
- ▶ Apoio de braços
- ▶ Plástico rígido nos apoios de braço para maior segurança



HS 1 – Cadeira alta de trabalho

- ▶ Com pressão do encosto ajustável
- ▶ Encosto XL em espuma P
- ▶ Assento em espuma PUR
- ▶ Base plana (Ø 713mm) polida com rodízios com travão (Ø 65mm)
- ▶ Desbloqueado sem carga – Bloqueado com carga
- ▶ **Apoio de braços opcional**

Made in Germany

Acessórios opcionais para HS 1 Art. no. 6800040
Apoio de braços

Estrados / Torno de bancada/Tapete de trabalho

MRB 40 KS e KRL 1 – Estrados de mecânico

MRB 40 KS

- ▶ Estrutura em plástico lavável
- ▶ Ergonómico com encosto de cabeça almofadado
- ▶ 6 rodízios resistentes aos óleos
- ▶ Prateleiras laterais práticas

KRL 1

- ▶ Estrado dobrável em banco prático, economizando espaço
- ▶ Estrutura em aço resistente com 7 rodízios e acolchoado



Modelo	MRB 40 KS	KRL 1
Art. no.	6201801	6201802
Dados técnicos		
Capacidade máx.	120 kg	120 kg
Dimensões (C x L x A)	1010 x 475 x 130 mm	1020 x 400 x 140 mm (estrado) 485 x 400 x 440 mm (banco)
Peso	4,8 kg	6,7 kg

Torno bancada – com mordentes para tubos e base rotativa

- ▶ Estrutura forjada em aço ultra resistente
- ▶ Mordentes substituíveis temperados com dentes serrilhados
- ▶ Guia ajustável garante fixação paralela
- ▶ Com mordentes para tubos, sendo ideal para canalizadores
- ▶ Superfície grande para pequenos e grandes trabalhos
- ▶ Guias no interior da estrutura, oferecendo proteção contra danos e contaminação
- ▶ Base giratória em 360° com bloqueio

Modelo	Torno bancada 100 mm	Torno bancada 125 mm	Torno bancada 150 mm	Torno bancada 175 mm
Art. no.	6350100	6350125	6350150	6350175
Dados técnicos				
Largura mordente	100 mm	125 mm	150 mm	175 mm
Largura de aperto min.	102 mm	125 mm	152 mm	180 mm
Profundidade de aperto	66 mm	82 mm	104 mm	108 mm
Bigorna	73 x 58 mm	78 x 73 mm	90 x 84 mm	104 x 99 mm
Comprimento total	305 mm	355 mm	455 mm	530 mm
Base giratória	128 mm	145 mm	165 mm	190 mm
Ø orícios na base	10,3 mm	13,5 mm	14 mm	14 mm
Peso	8,3 kg	12,4 kg	18,4 kg	27,4 kg

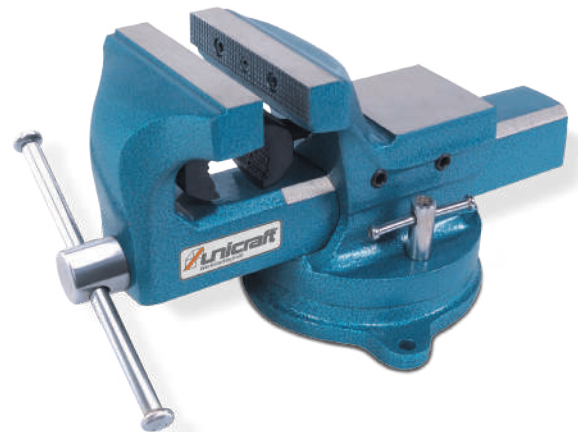

Tapetes de protecção – para áreas secas e húmidas

- ▶ Retardante de fogo
- ▶ Poliuretano à base de poliéster

- ▶ Superfície: Rugosa

Made in Germany

- ▶ Parte inferior: Rugosa, para máximo conforto do pé e resistência ao deslizamento

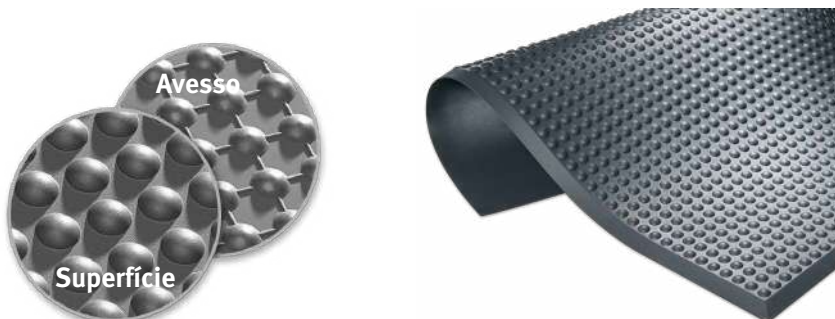

Modelo	Tapete de protecção 1840 x 640 mm	Tapete de protecção 1840 x 940 mm	Tapete de protecção 3040 x 640 mm	Tapete de protecção 3040 x 940 mm
Art. no.	6800000	6800005	6800001	6800006
Dados técnicos				
Espessura	14 mm	14 mm	14 mm	14 mm
Cor/antracite	antracite	antracite	antracite	antracite
Resistência térmica	-35°C a +95°C	-35°C a +95°C	-35°C a +95°C	-35°C a +95°C
Classe de fogo	B1 de acordo com DIN 4102	B1 de acordo com DIN 4102	B1 de acordo com DIN 4102	B1 de acordo com DIN 4102
Dimensões C x L x A	1840 x 640 mm	1840 x 940 mm	3040 x 640 mm	3040 x 940 mm
Peso	6 kg	9 kg	10,5 kg	15 kg

VENTILADORES

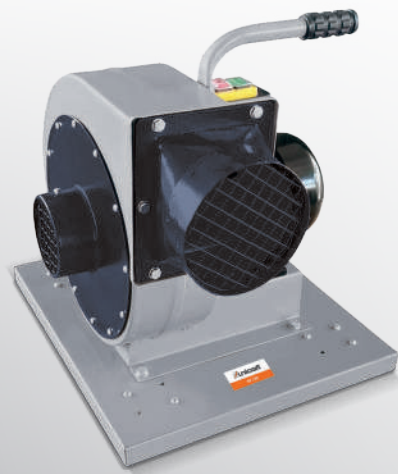

Ventiladores móveis

Série MV – Ventiladores axiais portáteis

- ▶ Fornecimento de ar fresco em locais mal ventilados ou fechados, tais como adegas
- ▶ Dissolução do ar húmido, água quente, fumos, odores ou poeira
- ▶ Arrefecimento, ventilação, secagem e circulação de ar em grandes salas, tais como edifícios, fábricas, oficinas, armazéns, etc.
- ▶ Estrutura de polipropileno de alta densidade para longa vida útil
- ▶ Produz uma grande quantidade de ar

Acessórios

- ▶ Ventilação e circulação de ar mesmo em distâncias mais longas após a conexão das mangueiras de transporte de ar disponíveis como acessório
- ▶ Distâncias mais longas da mangueira possível conectando diversas mangueiras do transporte de ar



MV 300 P



MV 400 P

Modelo	MV 300 P	MV 400 P
Art. no.	6261030	6261040

Dados técnicos		MV 300 P	MV 400 P
Potência S1	W	750	
Rotações do motor	min ⁻¹	2.850	
Tensão	V/Hz	230/50	
Fluxo máx. ar	m ³ /h	3.230	7.220
Bocal de aspiração	mm	285	392
Bocal de saída	mm	285	392
Pressão sonora	db(A)	84,5	86,5
Dimensões (C x L x A)	mm	495 x 385 x 520	560 x 545 x 590
Peso	kg	13,5	17



Acessórios opcionais MV 300 P	Art.No.
Mangueira de Ar Ø300m Comprimento 10m	6260130

Acessórios opcionais MV 400 P	Art.No.
Mangueira de Ar Ø400m Comprimento 10m	6260140

Série MVT – Ventiladores axiais portáteis com mangueira numa prática caixa de transporte

- ▶ Fornecimento de ar em locais mal ventilados ou fechados, tais como adegas
- ▶ Dissolução do ar húmido, água quente, fumos, odores ou poeira

- ▶ Arrefecimento, ventilação, secagem e circulação de ar em grandes salas, tais como edifícios, fábricas, oficinas, armazéns, etc.
- ▶ Estrutura de polipropileno de alta densidade para longa vida útil
- ▶ Produz uma grande quantidade de ar

Acessórios

- ▶ Ventilação e circulação de ar mesmo em distâncias mais longas após a conexão das mangueiras de transporte de ar disponíveis como acessório
- ▶ Distâncias mais longas da mangueira possível conectando diversas mangueiras do transporte de ar



MVT 300 P



Modelo	MVT 200 P	MVT 300 P
Art. no.	6261021	6261031

Dados técnicos		MVT 200 P	MVT 300 P
Potência S1	W	225	750
Rotações do motor	min ⁻¹	2.900	2.850
Tensão	V/Hz	230/50	230/50
Fluxo máx. ar	m ³ /h	1.560	3.220
Bocal de saída	mm	Ø 183	Ø 248
Bocal de aspiração	mm	Ø 216	Ø 320
Pressão sonora	db(A)	77	84,5
Dimensões (C x L x A)	mm	335 x 330 x 370	450 x 450 x 495
Peso	kg	7	12

Composição:

› Mangueira de transporte de ar 5 m



Acessórios opcionais MVT 200 P	Art.No.
Mangueira de Ar Ø200m Comprimento 10m	6260120

Acessórios opcionais MVT 300 P	Art.No.
Mangueira de Ar Ø300m Comprimento 10m	6260130

Série MV – Ventiladores móveis para uso industrial

Áreas de aplicação

- ▶ Indicado para a dissipação de ar quente, fumos de soldadura, poeiras, gases, etc.
- ▶ Para fornecer ar em zonas de fraca ventilação
- ▶ Indicado para a ventilação de ar fresco em indústrias, oficinas, armazéns, locais de construção, etc.

Accessórios opcionais

- ▶ Com as mangueiras de 10m opcionais consegue ventilar ou extrair ar facilmente ao longo de grandes distâncias
- ▶ É possível distâncias mais longas unindo várias mangueiras



MV 30

- ▶ Modelo portátil com pega
- ▶ Quatro pés de borracha para maior estabilidade e menor vibração



MV 50



MV 60



MV 80



Opcional

Mangueiras, Comprimento 10 m, Distâncias mais longas unindo várias mangueiras.
Temperatura operacional de -20 a +80 ° C

Diâmetro	Art. no.
300 mm	6260130
500 mm	6260150
600 mm	6260160
800 mm	6260180

Composição MV 30:
 > Pega
 > 4 pés de borracha

Composição MV 50:
 > 2 Rodízios
 > 2 Rodízios c/ travão

Composição MV 60:
 > 2 Rodízios
 > 2 Rodízios c/ travão

Composição MV 80:
 > 2 Rodízios
 > 2 Rodízios c/ travão

Modelo	MV 30	MV 50	MV 60	MV 80
Art. no.	6260030	6260050	6260060	6260080

Dados técnicos		MV 30	MV 50	MV 60	MV 80
Desempenho	W	500	1100	2000	2.200
Rotações	min ⁻¹	2800	1400	1400	960
Tensão	V/Hz	230/50	230/50	230/50	230 / 50
Fluxo máx. ar	m ³ /h	3900	9000	14400	25.200
Ø Estrutura	mm	380	580	685	880
Ø Ventoinha	mm	300	500	600	800
Classe de proteção			IP55	IP55	IP55
Dimensões (C x L x A)	mm	420 x 380 x 380	670 x 670 x 485	770 x 770 x 575	975 x 800 x 970
Peso	kg	15	39	64	84

Ventiladores centrífugos

Série RV – Ventiladores centrífugos portáteis e compactos

- ▶ Fornecimento de ar em locais mal ventilados ou fechados
- ▶ Ideal para a secagem de pavimentos
- ▶ Grande ventilador produz uma grande quantidade de ar
- ▶ Construção radial produz pressões de ar mais elevadas do que ventiladores axiais
- ▶ Dispositivo pode ser usado em diferentes posições
- ▶ Com suporte prático do cabo
- ▶ Corpo de polipropileno de alta densidade para longa vida útil



Pode ser usado em diferentes posições



RV 145 P



RV 241 P



RV 270 P

Modelo	RV 145 P	RV 241 P	RV 270 P
Art. no.	6262014	6262024	6262027
Dados técnicos			
Potência S1	62 W	370 W	800 W
Rotações do motor	1.300 min ⁻¹	1.100 min ⁻¹	1.400 min ⁻¹
Tensão	230 V/50 Hz	230 V/50 Hz	230 V/50 Hz
Fluxo máx. ar	570 m ³ /h	1.900/1.730/1.550 m ³ /h	2.380/2.200/2.040 m ³ /h
Bocal de saída	233 x 67 mm	382 x 93 mm	423 x 88 mm
Bocal de aspiração	Ø127 mm	Ø191 mm	288 mm
Pressão sonora	51 db(A)	76 db(A)	79 db(A)
Dimensões (C x L x A)	275 x 300 x 320 mm	465 x 425 x 465 mm	495 x 490 x 470 mm
Peso	3,5 kg	11,5 kg	16 kg

Série RV – Ventiladores centrífugos compactos

- ▶ Para a extracção de poeiras, limalhas, grãos, partículas de plástico e madeira, etc.
- ▶ Pás do ventilador curvas para eficiência energética e operação silenciosa
- ▶ Design otimizado garante elevada eficiência



RV 230 RV 300 RV 305 RV 350 com rodízios opcionais

Modelo		RV 230	RV 300	RV 305	RV 350
Art. no.		6264230	6264300	6264305	6264350
Dados técnicos					
Fluxo max. ar	m ³ /h	888	1914	2573	4212
Diâmetro da ventoinha	mm	230	300	305	350
Velocidade do ar	m/s	32	41	41	46
Diâmetro do bocal de aspiração	mm	100	125	150	180
Diâmetro do bocal de saída	mm	125	150	150	180
Potência do motor P2	kW	0,55	1,1	1,6	2,8
Rotações	min ⁻¹	2850	2850	2850	2850
Tensão	V / Hz	230 / 50	230 / 50	400 / 50	400 / 50
Nível de pressão sonora	dB(A)	80	87	87	89
Classe de protecção		IP54	IP54	IP54	IP54
Peso	kg	15	30	31	50
Dimensões (C x L x A)	mm	475 x 393 x 391	600 x 460 x 545	600 x 460 x 545	677 x 580 x 595



Kit de rodízios

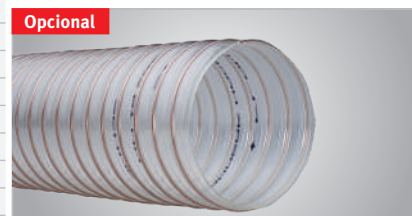

Mangueira flexível poliuretano, transparente com espiral

Acessórios opcionais	RV 230				Comprimento	Art. no.	Acessórios opcionais	RV 230				Comprimento	Art. no.
	RV 230	RV 300	RV 305	RV 350				RV 230	RV 300	RV 305	RV 350		
Kit de rodízios	x					6264355	Mangueira flexível PU Ø150mm	x	x		2,5m	5142506-2,5	
Kit de rodízios		x	x	x		6264356	Mangueira flexível PU Ø150mm	x	x		5m	5142506-5	
Mangueira flexível PU Ø100mm	x				2,5m	5142503-2,5	Mangueira flexível PU Ø150mm		x	x	10m	5142506	
Mangueira flexível PU Ø100mm	x				5m	5142503-5	Mangueira flexível PU Ø180mm			x	2,5m	5142511-2,5	
Mangueira flexível PU Ø100mm	x				10m	5142503	Mangueira flexível PU Ø180mm			x	5m	5142511,5	
Mangueira flexível PU Ø125mm	x	x			2,5m	5142509-2,5	Mangueira flexível PU Ø180mm			x	10m	5142511	
Mangueira flexível PU Ø125mm	x	x			5m	5142509-5							
Mangueira flexível PU Ø125mm	x	x			10m	5142509							



xtools
consultadoria industrial, Lda.

PODE ENCONTRAR MAIS PRODUTOS NOS NOSSOS CATÁLOGOS



Revendedor autorizado:

Vendas Portugal:

Xtools - Consultoria Industrial, Lda
Rua D. Afonso Henriques, Pav. 6
4760-480 Esmeriz - VNF

Tel.: 252 098 018

E-Mail: comercial@xtools.pt

Stürmer Maschinen GmbH
Dr. Robert-Pfleger-Str. 26
96103 Hallstadt / Germany

Tel.: +49 (0) 9 51 - 96 555 - 0
Fax: +49 (0) 9 51 - 96 555 - 55
E-Mail: info@unicraft.de

Todos os artigos são vendidos através de revendedores especializados. Não nos responsabilizamos por erros de impressão, erros ou representação incorreta. Preços, especificações e modelos podem ser alterados sem aviso prévio. Sujeito a modificações técnicas e alterações visuais. A ligação eléctrica deve ser efetuada apenas por um electricista qualificado. Pode encontrar mais especificações das máquinas nos dados técnicos do catálogo principal. Se não encontrar os valores por favor contacte-nos. A operação do equipamento deve ser efetuada por um técnico qualificado. As intervenções técnicas devem ser realizadas apenas por um técnico qualificado da marca.

Todos os nossos produtos estão protegidos por direitos de autor, marca registrada, patente e design para proteger os mesmos. É proibida qualquer violação da nossa propriedade intelectual.